

絞鏈 · 帶有可調整的摩擦阻力

EH 25160.



產品描述

這些絞鏈的特徵是結構緊湊、穩定，並且能夠設定摩擦力。
此設計確保絞鏈沒有間隙（無論是徑向還是軸向）。

材質

摩擦圓錐

- 得林塑膠

本體

- 鋅壓鑄，表面塗裝，銀色，類似 RAL 9006，霧面
- 鋅合金壓鑄、塑料塗層、黑色，近似 RAL 9005.亞光結構

絞鍊插銷

- 鋼，鍍鋅，鈍化

螺帽

- 鋼，鍍鋅，鈍化

組裝

絞鏈在零件上的安裝。樞紐的絞鏈放鬆可以藉由鎖附或是放鬆絞鏈銷來調整。這將允許一個一致的煞車扭力被應用在所有的樞紐範圍。

更多資訊

更多產品

- 分隔板，用於絞鏈
- 螺紋板，用於絞鏈
- 停止塊，用於絞鏈

圖面

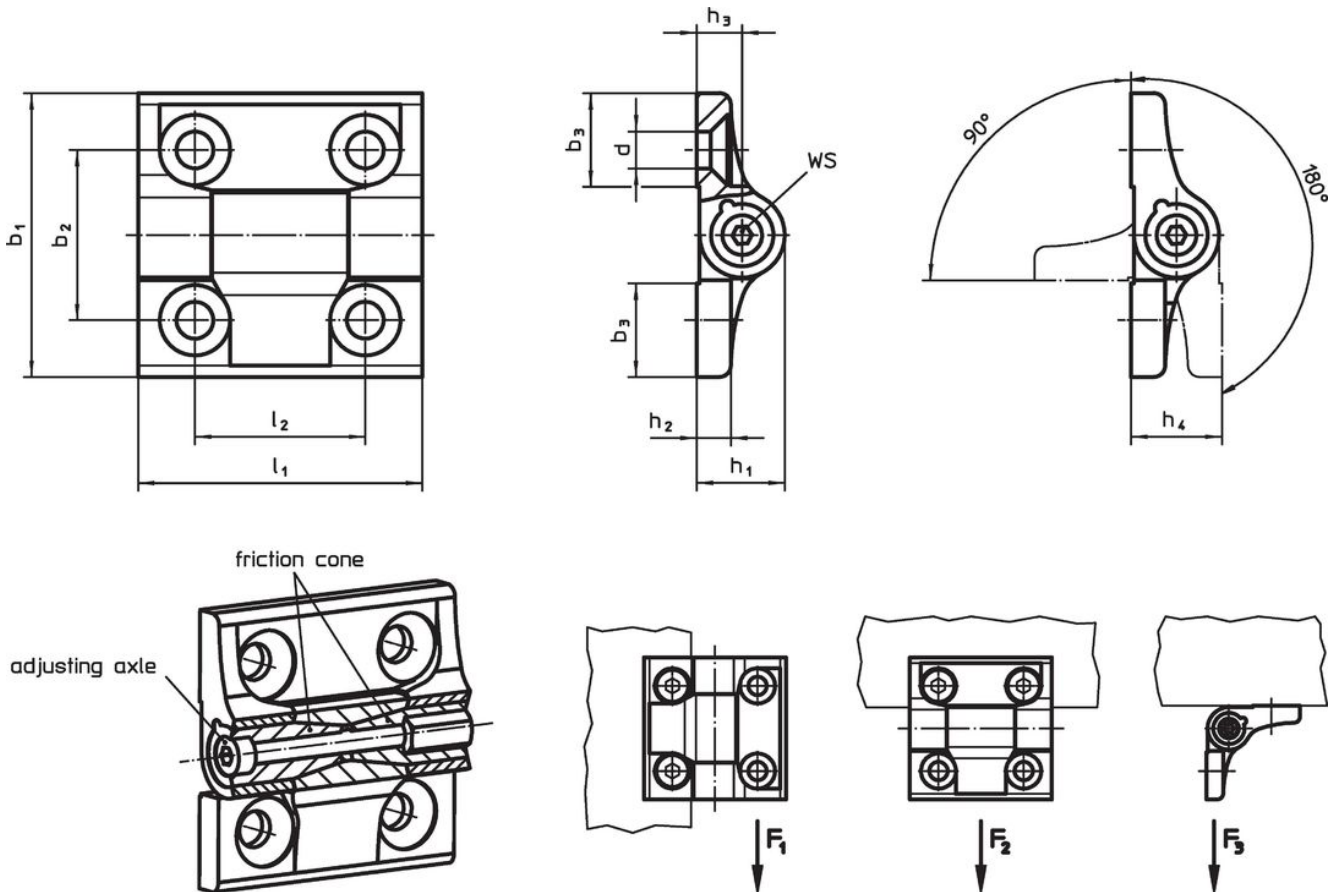

訂單資訊

尺寸											WS	荷重能力			絞鍊插銷		max.	max.	品號
b ₁	b ₂	b ₃	d	h ₁	h ₂	h ₃	h ₄	l ₁	l ₂			徑向負載 承受能力 F ₁ max.	軸向負載 承受能力 F ₂ max.	荷重能力 F ₃ max.	起動扭力 max.	摩擦扭力			
[mm]											[mm]	[kN]			[Nm]				
銀																			
40	25	13,0	5,3	13,5	5,0	7,0	14	40	25	2,5	2,4	1,2	1,5	0,50	2,0	80	55	25160.0400	
50	30	16,5	6,5	15,5	6,0	8,0	16	50	30	3,0	3,2	1,6	2,0	0,75	4,0	80	94	25160.0405	
60	36	20,0	8,3	18,5	7,5	9,5	19	60	36	4,0	4,5	2,0	2,4	1,50	6,5	80	162	25160.0410	
黑色																			
40	25	13,0	5,3	13,5	5,0	7,0	14	40	25	2,5	2,4	1,2	1,5	0,50	2,0	80	55	25160.0500	
50	30	16,5	6,5	15,5	6,0	8,0	16	50	30	3,0	3,2	1,6	2,0	0,75	4,0	80	94	25160.0505	
60	36	20,0	8,3	18,5	7,5	9,5	19	60	36	4,0	4,5	2,0	2,4	1,50	6,5	80	162	25160.0510	

遵守

符合 RoHS

含鉛 - 相容除了例外 6a / 6b / 6c.

含有 >0.1% w/w 的 SVHC 物質

含鉛 - SVHC [REACH] 清單截至 2024 年 6 月 27 日

包含 65 號提案的物質



接觸鉛會導致癌症和生殖危害。接觸鎳會導致癌症。

<https://www.P65Warnings.ca.gov/>

不含衝突礦物

本產品不含來自剛果民主共和國或鄰近國家的任何被指定為“衝突礦物”的物質，例如鈹、錫、金或鎢。