

垂直切換夾 · 與角度面

EH 23330.

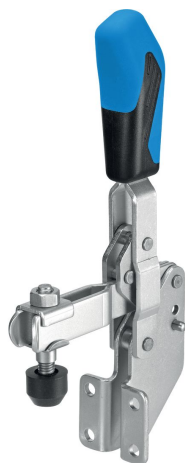

產品描述

由於它們具有良好的運動功率和易於操作的特性，肘節夾具適用於廣泛的用途。這些肘桿夾具可用於金屬加工行業，適用於鑽孔，焊接，折彎，研磨，測試和裝配，也可用於木材和塑料行業的膠合，鑽孔，切割和銼削夾具。

肘節式夾具的“肘節”原理允許夾具大而快地打開。如果夾具鬆開時，工件可不受阻礙的被取出。大功率傳動通過低手力產生最大夾持力。夾具是自鎖的，它們保持鎖定，抵抗加工部件時產生的力。

肘節式夾具由高質量的部件製成，設計用於連續使用。

耐油的符合人體工程學的雙組分手柄，抓握面積增加，表面柔軟，易於使用。

快速可調的夾緊螺釘由保持器提供。

材質

夾具
• 鋼，鍍鋅，鈍化

鉚釘
• 不銹鋼

把手
• 塑膠

夾持螺絲
• 鋼，回火，鍍鋅

緊固帽蓋
• 橡膠，黑色

更多資訊

參考

作為配件的替換夾合螺絲，在網路商店上有提供。

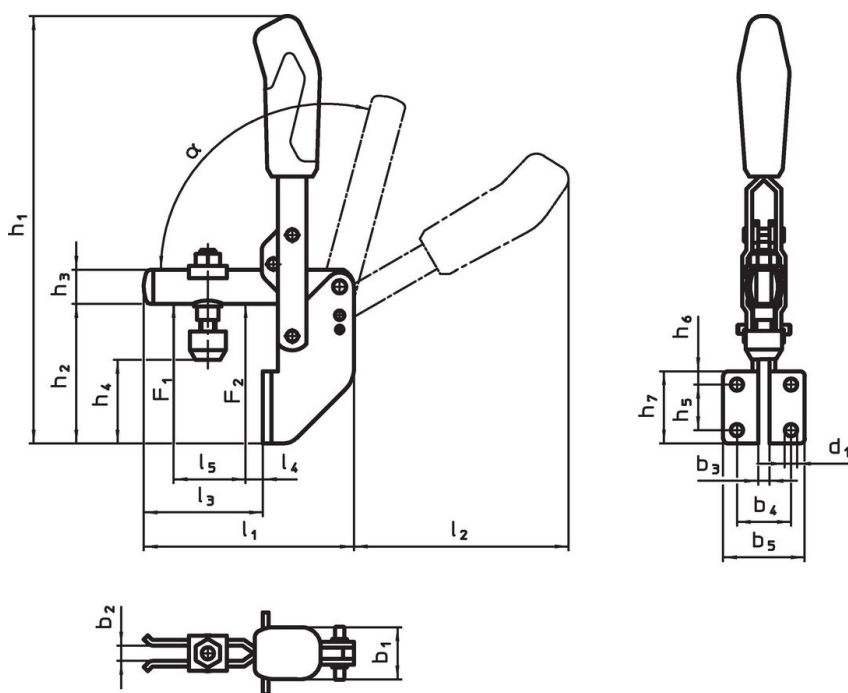

圖面



訂單資訊

公稱 尺寸	夾持螺絲 [mm]	尺寸															夾持力		α	溫度		重量	品號				
		d ₁	b ₁	b ₂	b ₃	b ₄	b ₅	h ₁	h ₂	h ₃	h ₄ min	h ₄ max	h ₅	h ₆	h ₇	l ₁	l ₂	l ₃		l ₄	l ₅			F ₁	F ₂	min	max
3	M6 x 35	5,5	21	6	5	25,5	37,0	176,5	60	12	34	41,5	20	6	32	77	81	41	6	25	1,0	1,2	60°	-10	80	231	23330.0023
4	M8 x 45	6,5	27	8	6	28,5	42,5	223,0	71	18	40	48,5	24	7	38	111	112	63	11	37	1,4	2,5	60°	-10	80	483	23330.0024
5	M8 x 65	8,5	35	10	8	32,0	52,0	280,0	102	20	53	81,5	32	54	96	141	129	84	11	54	2,0	3,0	60°	-10	80	802	23330.0025

配件

	d ₂ [mm]	 [g]	品號
夾緊螺釘 (肘節夾的備件)			
	M6 x 35	16	23330.9003
	M8 x 45	38	23330.9005
	M8 x 65	57	23330.9006

遵守

有關詳細的合規信息，請選擇所需的貨號。