

蓋子·用於錐形夾合元件 EH 23250.

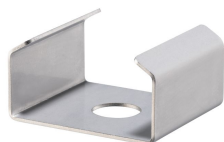

產品描述

保護源自於木屑和灰塵污垢的破壞。

材質

- 鋼

組裝

外蓋被鑲嵌在錐形夾合元件之下。

圖面

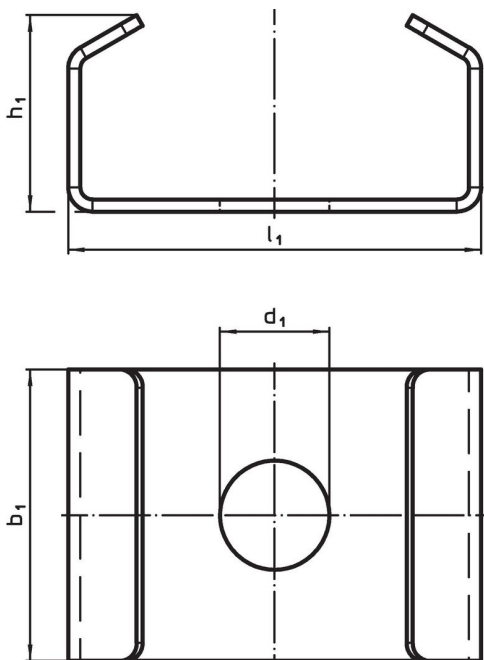

訂單資訊

d ₁	螺絲用	尺寸			用於錐形夾合元件	[g]	品號
		b ₁ [mm]	h ₁	l ₁			
9	M 8	24	16,2	34	23250.0008/.0048/.0158	12	23250.0408
13	M12	38	22,1	44	23250.0012/.0052/.0142/.0162	26	23250.0412

應用範例

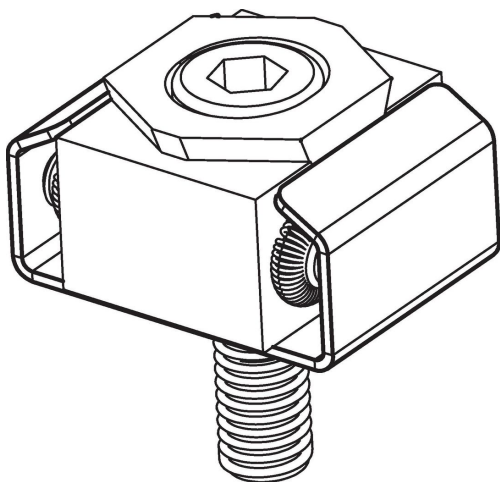

遵守

符合 RoHS

符合指令 2011/65/EU 和指令 2015/863

不含 SVHC 物質

不含超過 0.1% w/w 的 SVHC 物質 - 截至 2024 年 6 月 27 日的 SVHC 清單。

不含 65 號提案物質

不包括 65 號提案物質

<https://www.P65Warnings.ca.gov/>

不含衝突礦物

本產品不含來自剛果民主共和國或鄰近國家的任何被指定為“衝突礦物”的物質，例如鈿、錫、金或鎳。