

傳動塊 · DIN 2079
EH 23100.



產品描述

這些傳動塊根據 DIN 2079 製造。

材質

- 合金硬化鋼，表面硬化，染黑，研磨

圖面

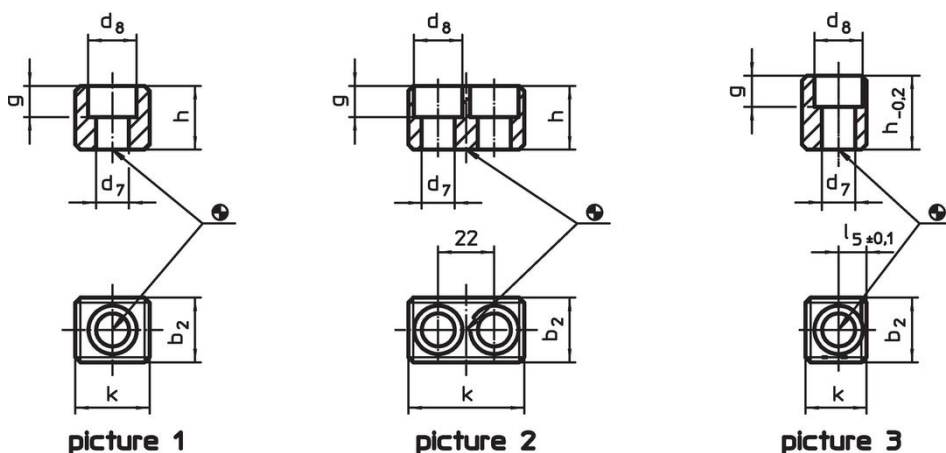

訂單資訊

主軸頭No.	k	b ₂ h5	d ₇	尺寸				螺絲用 ISO 4762	[g]	品號
				d ₈	g	h	l ₅ ±0,1			
[mm]										
適用於主軸頭 nos. 30-60， 型式A - 相片 1										
30	16,5	15,9	6,4	10,4	6,2	16,0	-	M 6 x 16	26	23100.0030
40	19,5	15,9	6,4	10,4	6,2	16,0	-	M 6 x 16	32	23100.0040
45	19,5	19,0	8,4	13,5	8,3	19,0	-	M 8 x 20	40	23100.0045
50 - 55	26,5	25,4	13,0	19,0	12,3	25,0	-	M12 x 25	88	23100.0050
60	45,5	25,4	13,0	19,0	12,3	25,0	-	M12 x 25	181	23100.0060
適用於主軸頭 no. 60 型式B - 相片 2										
60	45,5	25,4	13,0	19,0	12,3	25,0	-	M12 x 25	140	23100.0160
適用於主軸頭 nos. 30-50， 型式C - 相片 3										
30	13,5	15,9	6,4	10,4	6,2	24,5	5,5	M 6 x 25	32	23100.0230
40	16,5	15,9	6,4	10,4	6,2	24,5	7,0	M 6 x 25	40	23100.0240
45	17,5	19,0	8,4	13,5	10,0	26,0	7,5	M 8 x 25	48	23100.0245
50	24,0	25,4	13,0	19,0	12,3	29,0	11,0	M12 x 30	90	23100.0250

應用範例

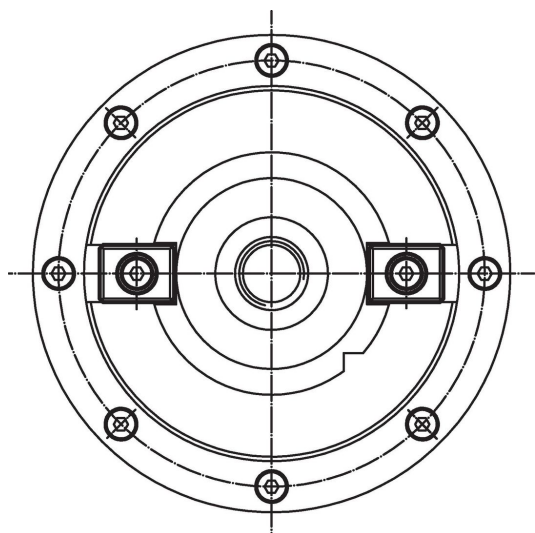

遵守

符合 RoHS

符合指令 2011/65/EU 和指令 2015/863

不含 SVHC 物質

不含超過 0.1% w/w 的 SVHC 物質 - 截至 2024 年 6 月 27 日的 SVHC 清單。

不含 65 號提案物質

不包括 65 號提案物質

<https://www.P65Warnings.ca.gov/>

不含衝突礦物

本產品不含來自剛果民主共和國或鄰近國家的任何被指定為“衝突礦物”的物質，例如鈿、錫、金或鎢。