

## 軸環螺帽附圓錐型座

EH 23080.



### 產品描述

通過夾具螺母和錐形座的這種組合，可以補償不平行的夾緊表面。  
帶有錐形座的固定螺帽是由固定螺帽和錐形座組成的固定單元，具有以下優點/特點：

- 功能可靠
- 受控制
- 快速高效的安裝
- 簡化庫存
- 最大迴轉範圍 3°

### 材質

錐形座  
• 鋼，熱處理， 染黑

螺帽  
• 鋼，熱處理， 染黑

### 更多資訊

#### 參考

有關起始扭力和穩定性請參考附件 - 技術資料 -

### 圖面

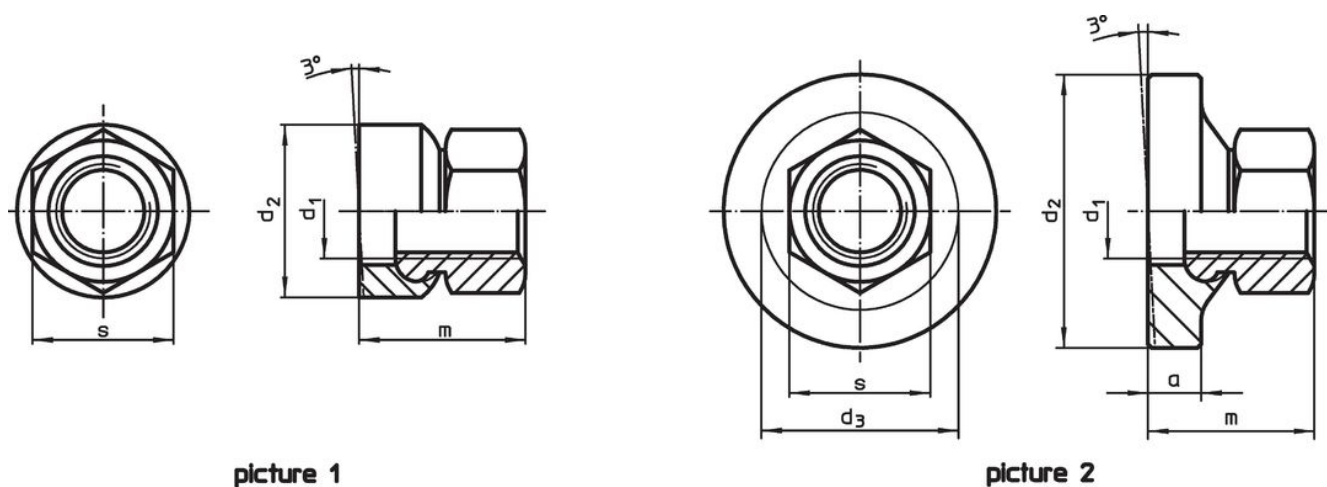

picture 1

picture 2

### 訂單資訊

d <sub>1</sub>	a	尺寸		d <sub>3</sub>	m	s		品號
		d <sub>2</sub>	[mm]		~	[mm]	[g]	
具有小承載面 – 相片 1								
M 8	–	17		–	14,0	13	13	23080.0508
M10	–	21		–	17,5	16	24	23080.0510
M12	–	24		–	21,5	18	37	23080.0512
M16	–	30		–	28,0	24	73	23080.0516
M20	–	36		–	35,0	30	141	23080.0520
M24	–	44		–	42,5	36	259	23080.0524
M30	–	55		–	56,0	46	544	23080.0530
具有大承載面 – 相片 2								
M 8	4,0	24		17,8	14,0	13	20	23080.0608
M10	5,5	30		21,2	17,5	16	39	23080.0610
M12	7,0	36		25,2	21,5	18	68	23080.0612
M16	8,0	44		30,9	28,0	24	124	23080.0616
M20	9,5	50		39,9	35,0	30	213	23080.0620
M24	11,0	60		49,6	42,5	36	378	23080.0624
M30	14,0	68		61,3	56,0	46	691	23080.0630

應用範例



遵守

有關詳細的合規信息，請選擇所需的貨號。