

墊圈。· 高精度設計

EH 23060.



產品描述

精確製造的墊圈的平行度允許偏差為0.05毫米。

材質

- 鋼，熱處理， 染黑
- 不鏽鋼 1.4305

圖面

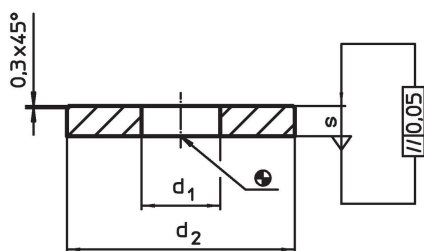

訂單資訊

d ₁	尺寸 d ₂ [mm]	s	螺絲用 [mm]	重量 [g]	品號
熱處理鋼					
5,3	13	3	M 5	2,5	23060.0105
6,4	17	3	M 6	4,6	23060.0106
8,4	24	4	M 8	12,0	23060.0108
10,5	30	4	M10	19,0	23060.0110
13,0	36	5	M12	34,0	23060.0113
17,0	45	5	M16	52,0	23060.0117
不銹鋼					
3,2	8	2	M 3	0,7	23060.0153
4,2	12	2	M 4	1,5	23060.0154
5,3	13	3	M 5	2,5	23060.0155
6,4	17	3	M 6	4,6	23060.0156
8,4	24	4	M 8	12,0	23060.0158
10,5	30	4	M10	19,0	23060.0160
13,0	36	5	M12	34,0	23060.0163
17,0	45	5	M16	52,0	23060.0167

應用範例

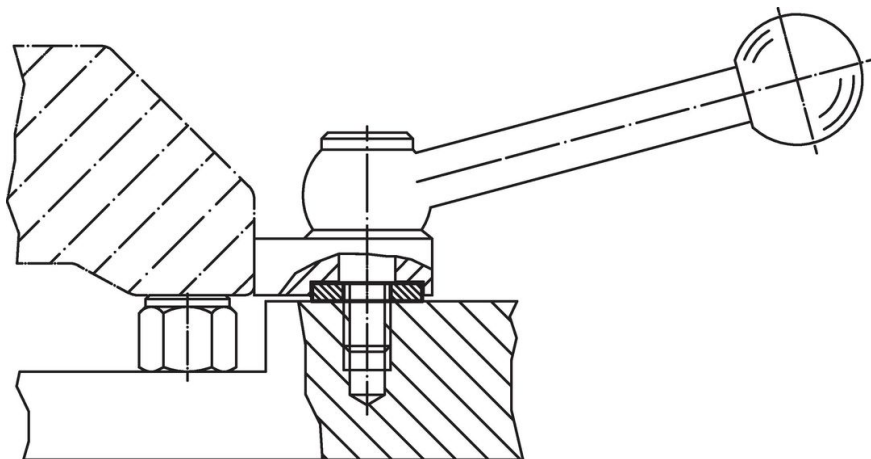

遵守

符合 RoHS

符合指令 2011/65/EU 和指令 2015/863

不含 SVHC 物質

不含超過 0.1% w/w 的 SVHC 物質 - 截至 2024 年 6 月 27 日的 SVHC 清單。

不含 65 號提案物質

不包括 65 號提案物質

<https://www.P65Warnings.ca.gov/>

不含衝突礦物

本產品不含來自剛果民主共和國或鄰近國家的任何被指定為“衝突礦物”的物質，例如鈿、錫、金或鎳。