

## 螺桿 · 用於長 b 的 T 型螺母的 DIN 6379

EH 23040.



### 產品描述

螺栓在結合 T 形螺帽 DIN 508 (EH 23010./ 23020.)，夾具螺帽 DIN 6330 (EH 23070.) 以及平整華司 DIN 6340 (EH 23060.) 後，即成為完整的夾合螺栓。  
這些螺柱的特點是滾壓螺紋。

### 材質

- 熱處理鋼

### 更多資訊

#### 參考

有關起始扭力和穩定性請參考附件 - 技術資料 -

#### 更多產品

- 用於 T 型槽的螺帽, DIN 508
- 螺桿, 用於 T 型螺母的 DIN 6379
- 螺桿, 帶內六角, 類似於 DIN 6379, 用於 T 型螺母
- 軸/平整圈, DIN 6340 熱處理
- 固定螺帽, DIN 6330 (高 1.5d)

### 圖面

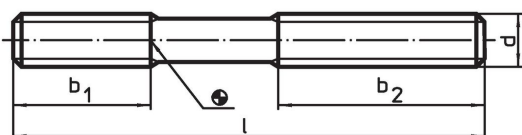

### 訂單資訊

d	l	尺寸 [mm]	b <sub>1</sub>	b <sub>2</sub>	 [g]	品號
<b>品質 10.9</b>						
M 6	50		15	30	8,4	<a href="#">23040.0562</a>
M 6	63		15	40	11,0	<a href="#">23040.0563</a>
M 6	80		15	50	14,0	<a href="#">23040.0564</a>
M 8	63		20	40	19,0	<a href="#">23040.0582</a>
M 8	100		20	63	31,0	<a href="#">23040.0583</a>
M 8	160		20	100	49,0	<a href="#">23040.0584</a>
M10	80		25	50	39,0	<a href="#">23040.0602</a>
M10	100		25	75	49,0	<a href="#">23040.0603</a>
M10	125		25	75	61,0	<a href="#">23040.0604</a>
M10	160		25	100	78,0	<a href="#">23040.0605<sup>1)</sup></a>
M10	200		25	122	98,0	<a href="#">23040.0606</a>
M12	63 <sup>2)</sup>		-	-	44,0	<a href="#">23040.0622</a>
M12	80 <sup>2)</sup>		-	-	56,0	<a href="#">23040.0623</a>
M12	100		30	63	71,0	<a href="#">23040.0624<sup>1)</sup></a>
M12	125		30	75	88,0	<a href="#">23040.0625</a>
M12	160		30	100	112,0	<a href="#">23040.0626</a>
M12	200		30	122	140,0	<a href="#">23040.0627</a>
<b>品質 8.8</b>						
M16	80 <sup>2)</sup>		-	-	100,0	<a href="#">23040.0662</a>
M16	125		40	63	161,0	<a href="#">23040.0664</a>
M16	160		40	75	207,0	<a href="#">23040.0665</a>
M16	200		40	100	260,0	<a href="#">23040.0666<sup>1)</sup></a>
M16	250		40	125	325,0	<a href="#">23040.0667</a>
M16	315		40	200	402,0	<a href="#">23040.1168<sup>1)</sup></a>

<sup>1)</sup> DIN 標準不包含這些尺寸。

<sup>2)</sup> 貫通的螺紋

d	尺寸		b <sub>1</sub>	b <sub>2</sub>	[g]	品號
	l	[mm]				
M20	125 <sup>2)</sup>		-	-	253,0	23040.1202 <sup>1)</sup>
M20	160 <sup>2)</sup>		-	-	328,0	23040.1207 <sup>1)</sup>
M20	200		55	100	404,0	23040.1203 <sup>1)</sup>
M20	250		55	125	509,0	23040.1204 <sup>1)</sup>
M20	315		55	180	641,0	23040.1205 <sup>1)</sup>
M20	400		55	250	815,0	23040.1208 <sup>1)</sup>
M20	500		55	315	1071,0	23040.1206 <sup>1)</sup>
M24	125 <sup>2)</sup>		-	-	365,0	23040.1246 <sup>1)</sup>
M24	160 <sup>2)</sup>		-	-	467,0	23040.1242 <sup>1)</sup>
M24	200 <sup>2)</sup>		-	-	585,0	23040.1247 <sup>1)</sup>
M24	250 <sup>2)</sup>		-	-	733,0	23040.1243 <sup>1)</sup>
M24	315		70	180	926,0	23040.1248 <sup>1)</sup>
M24	400		70	250	1175,0	23040.1244 <sup>1)</sup>
M24	500		70	315	1468,0	23040.1249 <sup>1)</sup>

<sup>1)</sup> DIN 標準不包含這些尺寸。

<sup>2)</sup> 貫通的螺紋

### 應用範例

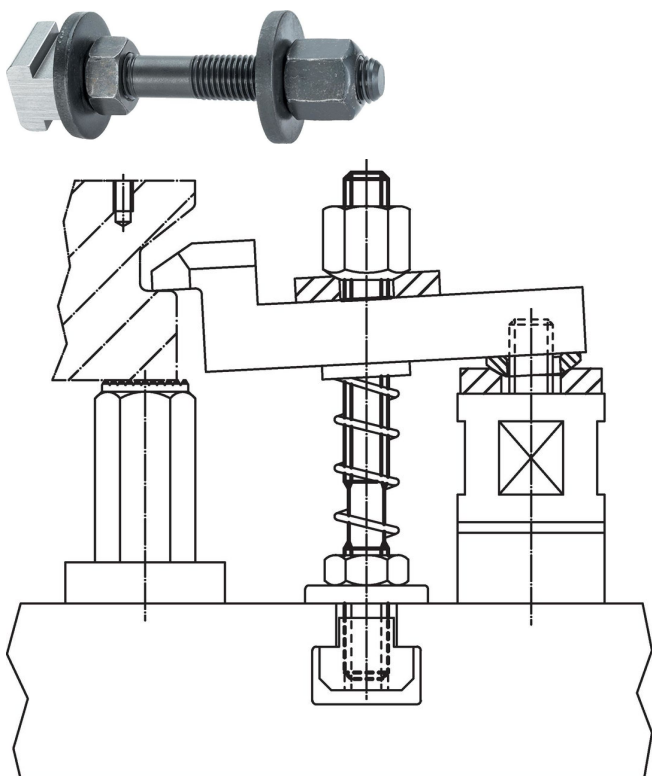

### 遵守

#### 符合 RoHS

符合指令 2011/65/EU 和指令 2015/863

#### 不含 SVHC 物質

不含超過 0.1% w/w 的 SVHC 物質 - 截至 2024 年 6 月 27 日的 SVHC 清單。

#### 不含 65 號提案物質

不包括 65 號提案物質

<https://www.P65Warnings.ca.gov/>

#### 不含衝突礦物

本產品不含來自剛果民主共和國或鄰近國家的任何被指定為“衝突礦物”的物質，例如鈮、錫、金或鎢。