

用於 T 型槽的螺帽 · DIN 508 附防滑裝置

EH 23010.



產品描述

這些用於 T 型槽的螺母 (槽螺母) 是根據 DIN 508 製造的。彈簧元件可避免螺母的垂直和水平滑動。

材質

珠子

- 軸承鋼，硬化

T螺帽

- 熱處理鋼、鍛鍊的、品質10、染黑

彈簧

- 不銹鋼

圖面

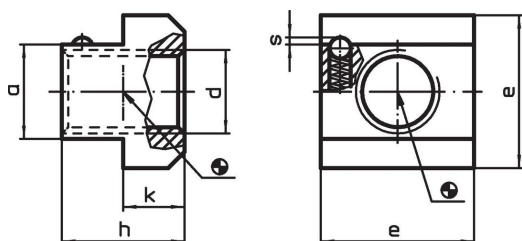

訂單資訊

T槽尺寸 [mm]	尺寸						彈簧荷重		品號	
	d	a	e	h	k	s	F ₁ ~	F ₂ ~		
			[mm]				[N]		[g]	
10	M 8	9,6	15	12	6	0,65	3,25	4,75	12	23010.0811
12	M10	11,6	18	14	7	0,80	4,70	12,60	20	23010.0813
14	M12	13,6	22	16	8	0,90	8,50	14,20	34	23010.0815
18	M16	17,6	28	20	10	1,00	7,80	13,50	68	23010.0819
22	M20	21,6	35	28	14	1,60	5,00	12,80	147	23010.0823

應用範例

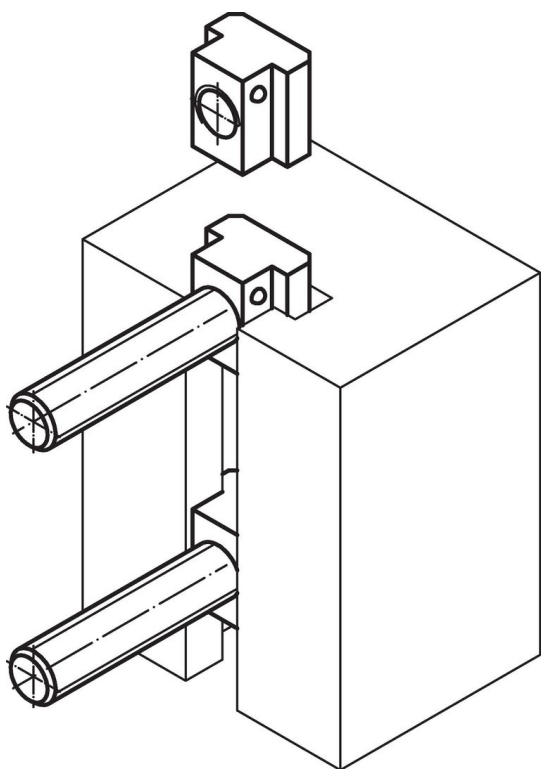

遵守

符合 RoHS

符合指令 2011/65/EU 和指令 2015/863

不含 SVHC 物質

不含超過 0.1% w/w 的 SVHC 物質 - 截至 2024 年 6 月 27 日的 SVHC 清單。

不含 65 號提案物質

不包括 65 號提案物質

<https://www.P65Warnings.ca.gov/>

不含衝突礦物

本產品不含來自剛果民主共和國或鄰近國家的任何被指定為“衝突礦物”的物質，例如鉭、錫、金或鎢。