

## 活節螺栓 · DIN 444, 形式B, quality 8.8 EH 22980.



### 產品描述

高精度設計的活節螺栓超越 DIN 的品質。轉造牙-軸徑等於滾動徑。表面-s-已處理加工孔的公差  $d_2 = H7$ 。

### 材質

- 熱處理鋼, quality 8.8, 黑色

### 更多資訊

#### 參考

有關起始扭力請參考附件 - 技術資料 -

#### 更多產品

- 活節螺栓, DIN 444, 型式 B

### 圖面

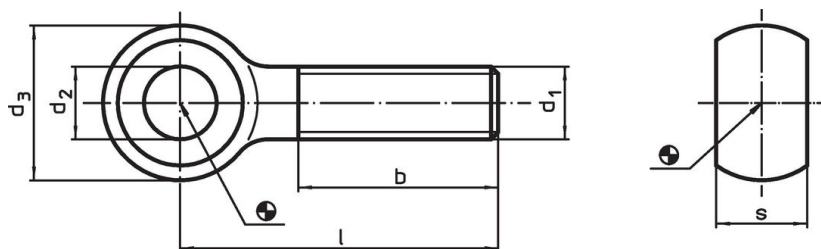

### 訂單資訊

d <sub>1</sub>	l	尺寸				s -0,2	[g]	品號
		d <sub>2</sub> H7 [mm]	d <sub>3</sub>	b				
M 8	40	8	18	22	9	28	22980.0081	
M 8	60	8	18	22	9	28	22980.0084	
M10	50	10	20	26	12	38	22980.0103	
M10	75	10	20	26	12	50	22980.0106	
M10	100	10	20	26	12	62	22980.0108	
M12	60	12	25	30	14	70	22980.0122	
M12	80	12	25	30	14	84	22980.0125	
M12	120	12	25	30	14	113	22980.0128	
M16	80	16	32	38	17	153	22980.0163	
M16	150	16	32	44	17	245	22980.0168	

應用範例

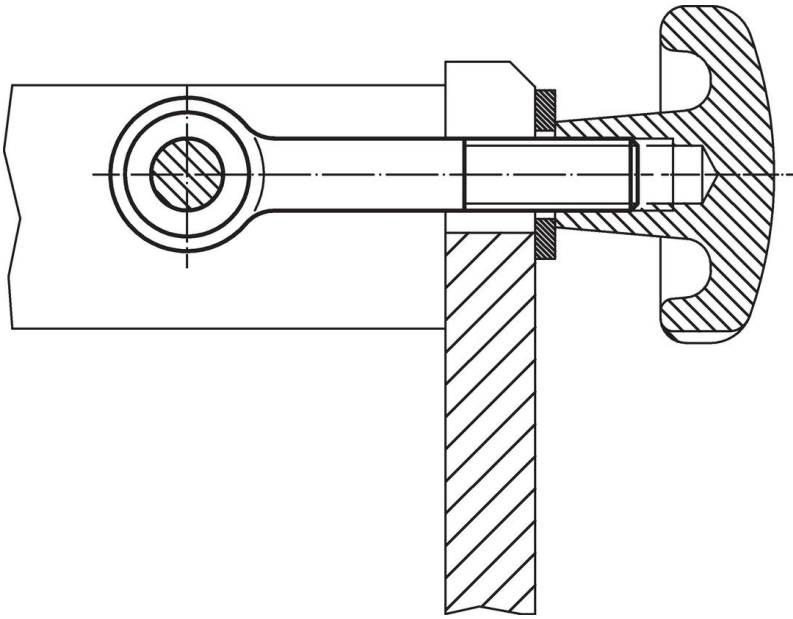

遵守

有關詳細的合規信息，請選擇所需的貨號。