

支點螺絲 EH 22591.



產品描述

可以當作鎖入腳座或推力襯墊。
簡易的水準儀藉由螺絲板手在襯套裡或是依喜好藉由內六角形的精巧設計。

材質

本體
 • 鋼，熱處理， 染黑
 • 不鏽鋼 1.4305

滾珠軸承
 • 鋼，熱處理， 染黑
 • 不鏽鋼 1.4305

更多資訊

注意事項

支點螺絲可以專門地暴露於靜態負載。

圖面

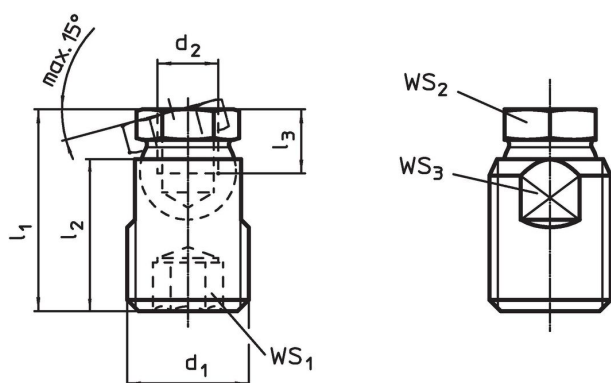

訂單資訊

d ₁	d ₂	尺寸			WS ₁ [mm]	WS ₂ [mm]	WS ₃ [mm]	靜態荷重能力 max. [kN]	[g]	品號
		l ₁ ±0,5 [mm]	l ₂	l ₃ min						
鋼										
M12	M 6	21,2	16	5,0	6	9	10	10	10	22591.0006
M16	M 8	26,5	20	7,0	8	12	14	18	24	22591.0008
M24	M10	39,9	30	9,0	12	19	20	35	87	22591.0010
M24	M12	39,9	30	11,0	12	19	20	35	82	22591.0012
M30 x 2	M16	47,4	36	13,5	12	24	27	45	173	22591.0016
不銹鋼										
M12	M 6	21,2	16	5,0	6	9	10	8	10	22591.0206
M16	M 8	26,5	20	7,0	8	12	14	14	24	22591.0208
M24	M10	39,9	30	9,0	12	19	20	28	87	22591.0210
M24	M12	39,9	30	11,0	12	19	20	28	82	22591.0212
M30 x 2	M16	47,4	36	13,5	12	24	27	36	173	22591.0216

應用範例

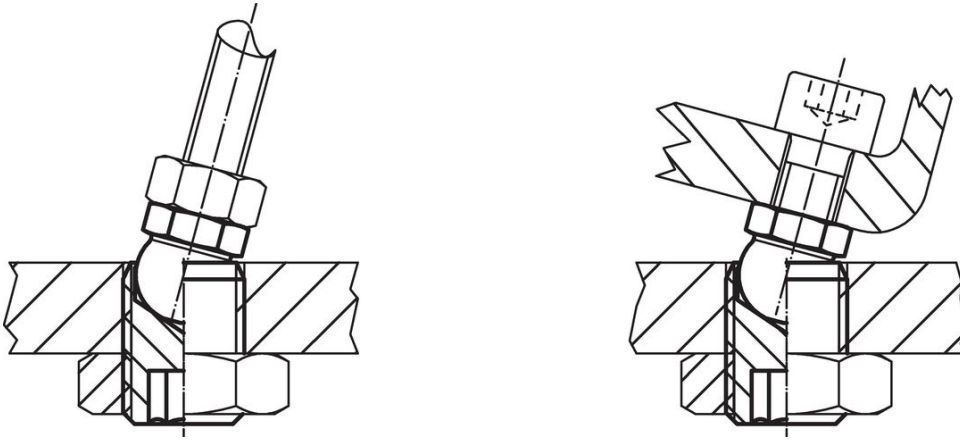

遵守

有關詳細的合規信息，請選擇所需的貨號。