

## 夾持門扣 EH 22260.



### 產品描述

夾緊把手有一個圓的，運行的錐型表面，可以快速的夾合和釋放，且擁有相對大的調整範圍和高度的張力。夾緊把手可以自我鎖附，因為其錐型表面較小的斜度。

### 材質

本體

- 鋼，表面硬化，染黑
- 不銹鋼 1.4305，鍍鎳

螺絲

- 鋼，氮化
- 不銹鋼 1.4021，熱處理，鍍鎳

把手條

- 鋼，研磨，染黑
- 不銹鋼 1.4305，鈍化噴砂

球形手把

- PF 31 塑膠，黑色，DIN 319

### 組裝

使用螺栓 M10 (WS 6) 固定。確保最大緊固扭力 40 Nm。

### 操作

螺栓和墊圈是可調的。擰入後，夾扣可以輕鬆轉動到所需位置。對於藝術。編號 22260.0250 / .0251 和 22260.0450 / .0451，鋸齒有助於將張力桿置於首選位置。

### 更多資訊

### 注意事項

左旋形式可以依據需求供應。

### 圖面

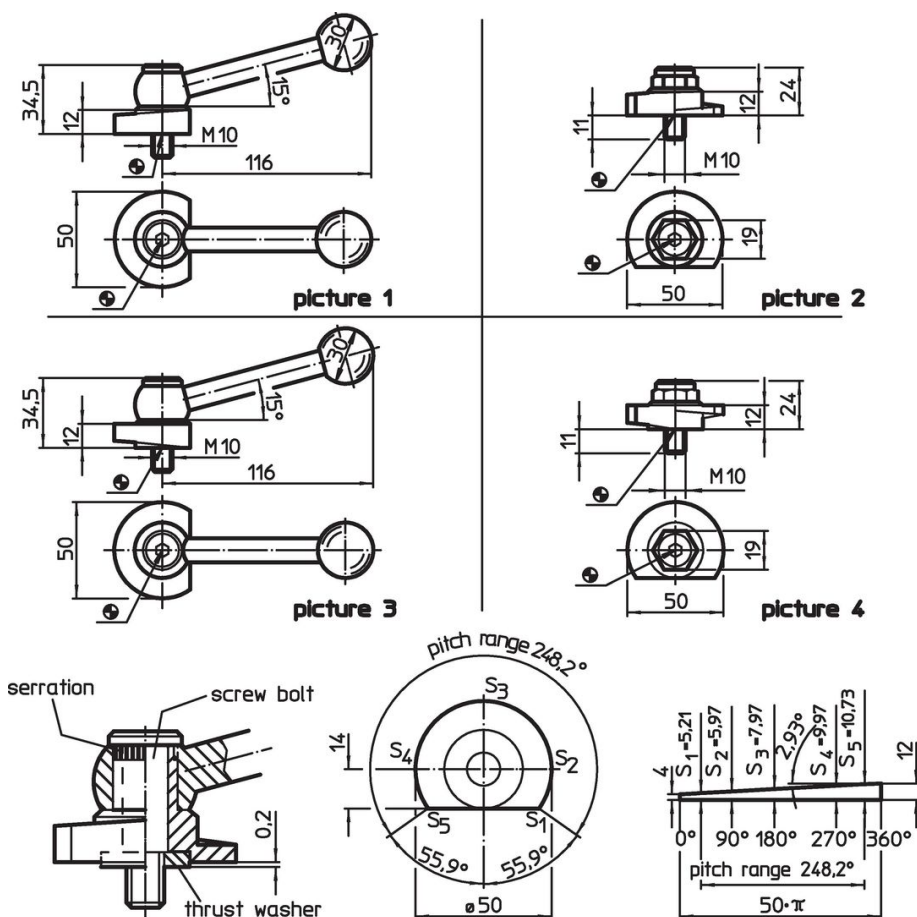

訂單資訊

起動扭力 max. [Nm]	 [g]	品號
帶有調整式夾持把手，節距相反於軸承表面 - 相片 1, 鋼		
40	304	22260.0250
帶有調整式夾持把手，節距相反於軸承表面 - 相片 1, 不銹鋼		
40	304	22260.0251
帶有夾持螺絲，節距相反於軸承表面 - 相片 2, 鋼		
40	154	22260.0350
帶有夾持螺絲，節距相反於軸承表面 - 相片 2, 不銹鋼		
40	154	22260.0351
帶有調整式夾持把手，節距在於軸承表面 - 相片 3, 鋼		
40	312	22260.0450
帶有調整式夾持把手，節距在於軸承表面 - 相片 3, 不銹鋼		
40	312	22260.0451
帶有夾持螺絲，節距在於軸承表面 - 相片 4, 鋼		
40	154	22260.0550
帶有夾持螺絲，節距在於軸承表面 - 相片 4, 不銹鋼		
40	154	22260.0551

應用範例

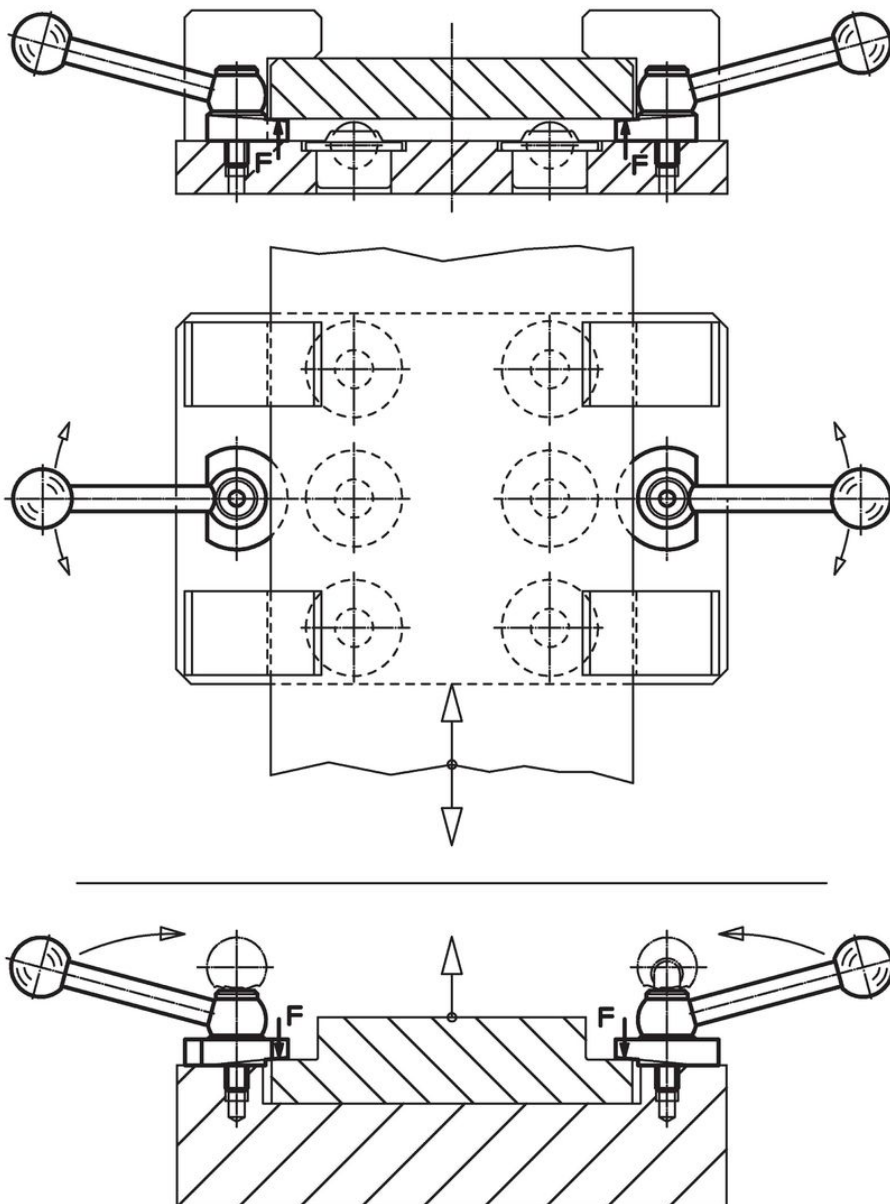

## 遵守

有關詳細的合規信息，請選擇所需的貨號。