

## 分割定位柱 · 帶有釋放扣鎖

EH 22122.



### 產品描述

索引柱塞用於索引鑽孔。

### 材質

本體

- 鋼，染黑
- 不鏽鋼 1.4305

按鈕

- 得林紅塑膠 (POM)

固定梢子

- 鋼，硬化
- 不銹鋼 1.4305，鍍鎳

手把

- 熱塑性 PA 6，黑灰色，無光澤

### 組裝

螺絲長度可由分割定位柱襯套調整 (EH 22120.)。

### 操作

啟動紅色壓鈕，讓其維持在下壓位置。只有藉由拉動旋鈕才可以讓鎖銷被拉入。

### 更多資訊

### 注意事項

不可移動的旋鈕。  
螺帽必須個別購買。

### 更多產品

- 定位襯套，適用於分割螺栓和分割定位柱
- 距離調整環，適用於分割定位柱
- 支持座，適用於分割螺栓和分割定位柱

### 圖面

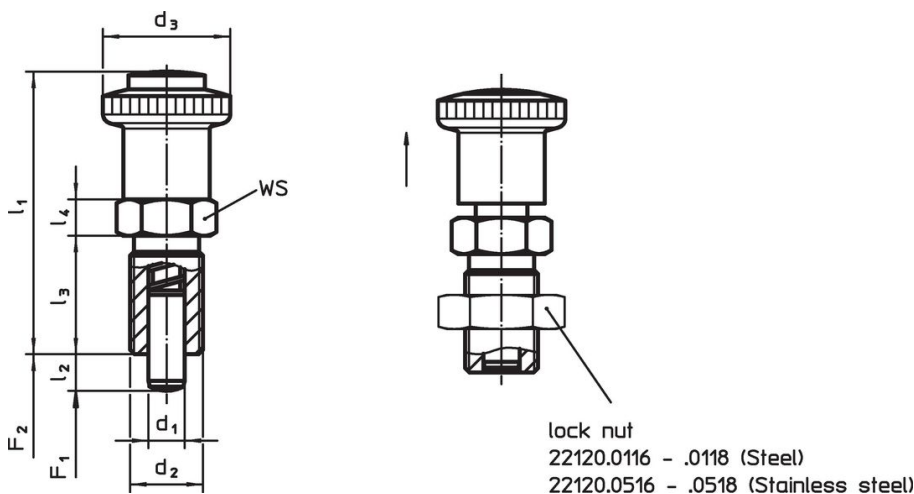



### 訂單資訊

尺寸		WS	彈簧荷重 <sup>1)</sup>		溫度		重量	品號					
d <sub>1</sub>	d <sub>2</sub>		F <sub>1</sub>	F <sub>2</sub>	min	max.							
-0,02 -0,04		[mm]	~	~	[°C]	[g]							
<b>鋼</b>													
6	M12 x 1,5	6	28	56	22	6	19	6,5	19	-30	80	45	22122.0005
6	M12 x 1,5	9	28	56	22	6	19	6,0	25	-30	80	45	22122.0010
8	M16 x 1,5	8	28	62	26	8	19	8,5	26	-30	80	73	22122.0015
8	M16 x 1,5	12	28	62	26	8	19	8,5	28	-30	80	74	22122.0020
10	M16 x 1,5	12	28	62	26	8	19	9,5	38	-30	80	75	22122.0025
<b>不銹鋼</b>													
6	M12 x 1,5	6	28	56	22	6	19	6,5	19	-30	80	45	22122.0105
6	M12 x 1,5	9	28	56	22	6	19	6,0	25	-30	80	45	22122.0110
8	M16 x 1,5	8	28	62	26	8	19	8,5	26	-30	80	73	22122.0115
8	M16 x 1,5	12	28	62	26	8	19	8,5	28	-30	80	74	22122.0120
10	M16 x 1,5	12	28	62	26	8	19	9,5	38	-30	80	75	22122.0125

<sup>1)</sup> 統計平均值

配件

	尺寸 d <sub>2</sub> [mm]	扳手尺寸 [mm]	 [g]	品號
<b>鋼</b>				
	M12 x 1,5	18	7,5	22120.0116
	M16 x 1,5	24	15,0	22120.0118
<b>不銹鋼</b>				
	M12 x 1,5	18	7,5	22120.0516
	M16 x 1,5	24	15,0	22120.0518

遵守

有關詳細的合規信息，請選擇所需的貨號。