

分割定位柱 · 帶有六角形軸環，不銹鋼 EH 22120.



產品描述

索引柱塞用於索引鑽孔。

材質

本體

- 不銹鋼 1.4305

固定梢子

- 不銹鋼 1.4305，鍍鍍

手把

- 不銹鋼 1.4305

組裝

螺絲長度可由分割定位柱襯套調整 (EH 22120.)。

更多資訊

注意事項

不可移動的旋鈕。
螺帽必須個別購買。

更多產品

- 支持座, 用於分割螺栓和分割定位柱, 壓鑄
- 距離調整環, 適用於分割定位柱

圖面

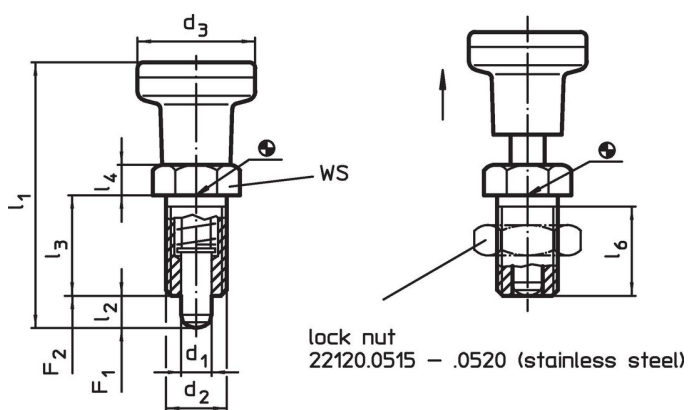

訂單資訊

d ₁ -0,02 -0,05	d ₂	d ₃	尺寸					WS [mm]	彈簧荷重 ¹⁾		max. [°C]	[g]	品號
			l ₁ ~ [mm]	l ₂ min	l ₃	l ₄	l ₆ min		F ₁ ~ [N]	F ₂ ~			
不銹鋼													
5	M10 x 1	21	45,0	5	17	5	15	12	6,0	14	250	43	22120.0485
6	M12 x 1,5	25	54,5	6	20	6	17	14	6,5	19	250	65	22120.0486
8	M16 x 1,5	31	69,0	8	26	8	23	19	11,5	28	250	132	22120.0488
10	M20 x 1,5	31	80,0	10	33	10	30	22	23,0	54	250	179	22120.0490

¹⁾ 統計平均值

配件

	尺寸 d ₂ [mm]	扳手尺寸 [mm]	[g]	品號
鎖緊螺母 ISO 8675 (DIN 439), 不銹鋼				
	M10 x 1	16	5,2	22120.0515
	M12 x 1,5	18	7,5	22120.0516
	M16 x 1,5	24	15,0	22120.0518
	M20 x 1,5	30	32,0	22120.0520

應用範例

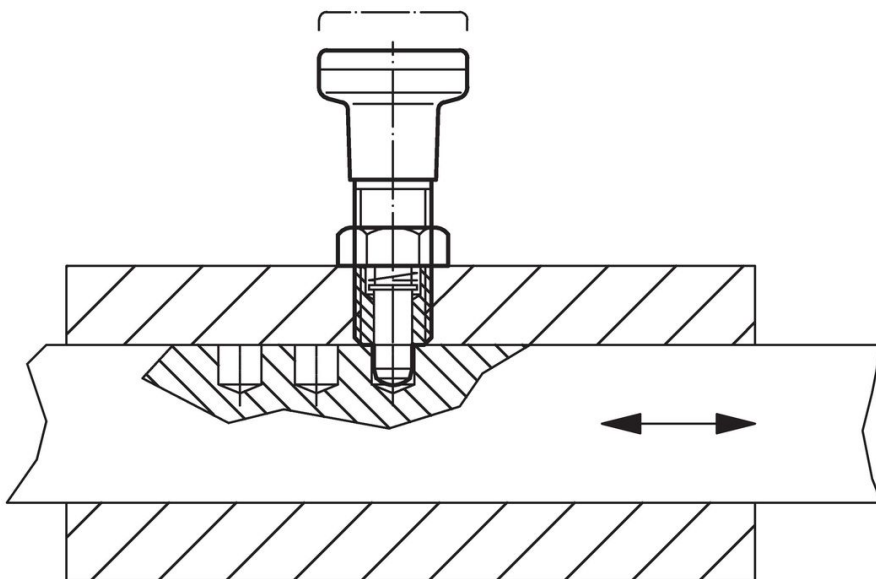

遵守

有關詳細的合規信息，請選擇所需的貨號。