

分割定位柱 · 用於薄壁形工件

EH 22120.



產品描述

具有貫孔,適合薄板工件.

材質

本體

- 鋼, 鍍鋅

固定梢子

- 不銹鋼 1.4305, 鍍鎳

手把

- 塑膠(PA6), 黑色, 無光澤的

組裝

藉由固定的夾縫, 分割定位柱可以固定薄板件厚度 1-5 mm.

操作

當使用自鎖型號時, 拉出旋鈕, 轉90度並用一個槽口固定。依據夾持長度, 螺栓可能會突出。

更多資訊

注意事項

不可移動的旋鈕。

更多產品

- 定位襯套, 適用於分割螺栓和分割定位柱

圖面

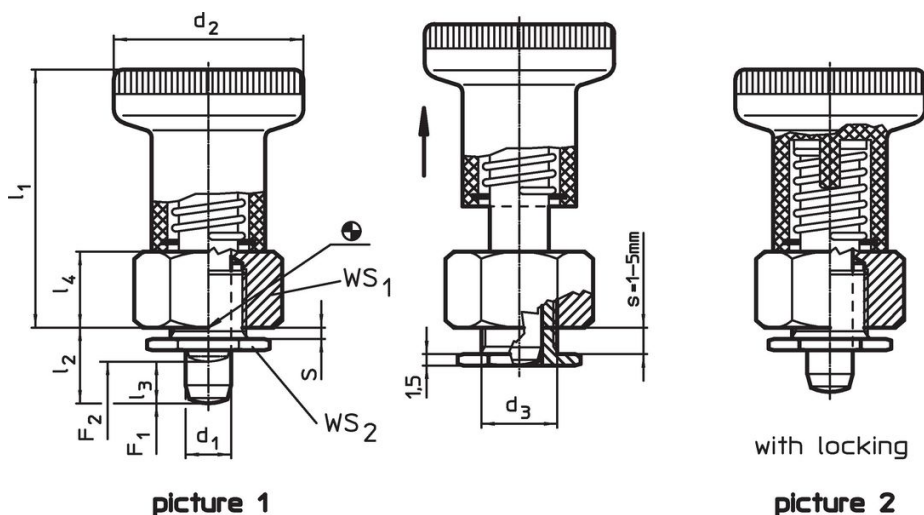

訂單資訊

尺寸								WS ₁	WS ₂	彈簧荷重 ¹⁾		溫度		重量	品號
d ₁	l ₂	d ₂	d ₃	l ₁	l ₃	l ₄	s	[mm]	[mm]	F ₁	F ₂	min	max.	[g]	
-0,02										~	~	[°C]			
不含鎖緊 - 相片 1															
6	8,5	25	10	34	6,0	10	1-5	17	14	8,5	22	-30	80	39	22120.0266
6	10,5	25	10	34	6,0	10	1-5	17	14	8,5	22	-30	80	40	22120.0267
8	10,0	31	12	40	7,5	12	1-5	19	16	15,5	28	-30	80	63	22120.0268
8	12,0	31	12	40	7,5	12	1-5	19	16	15,5	28	-30	80	63	22120.0269
含鎖緊 - 相片 2															
6	8,5	25	10	34	6,0	10	1-5	17	14	8,5	22	-30	80	39	22120.0286
6	10,5	25	10	34	6,0	10	1-5	17	14	8,5	22	-30	80	39	22120.0287
8	10,0	31	12	40	7,5	12	1-5	19	16	15,5	28	-30	80	61	22120.0288
8	12,0	31	12	40	7,5	12	1-5	19	16	15,5	28	-30	80	62	22120.0289

¹⁾ 統計平均值

配件

	[g]	品號
圓環扳手，平頭		
	26	22120.0299

應用範例

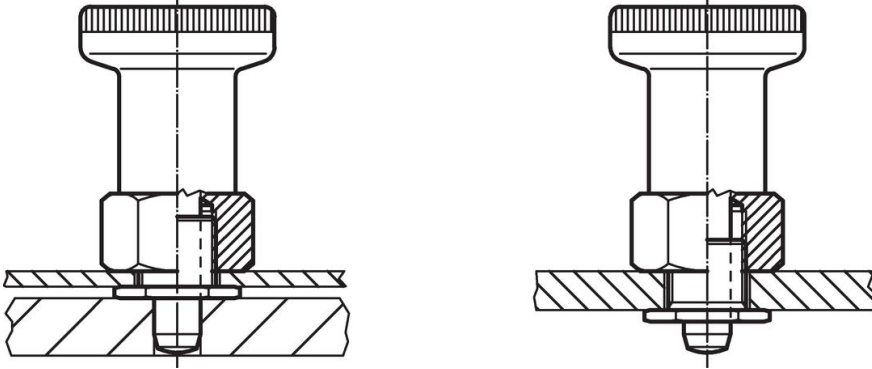

遵守

有關詳細的合規信息，請選擇所需的貨號。