

分割定位柱 · with locking mechanism push-lock

EH 22111.



產品描述

索引柱塞用於索引鑽孔。

These index plungers can be locked or unlocked by pressing the button. This push-lock function is based on the built-in mechanism according to the well-known "biros principle". This design and mode of operation make the index plungers suitable for restricted installation situations. By countersinking the index plunger when locked, it can also be protected against any incorrect operation.

材質

本體

- 鋼，染黑

固定梢子

- 鋼，氮化

手把

- 塑膠(PA6)，黑色，無光澤的

操作

By pressing the button, the locking pin is automatically extended and engaged. Pressing the button again to unlock the locking pin and retract it automatically with spring force.

更多資訊

注意事項

不可移動的旋鈕。
螺帽必須個別購買。

更多產品

- 定位襯套，適用於分割螺栓和分割定位柱
- 距離調整環，適用於分割定位柱

圖面

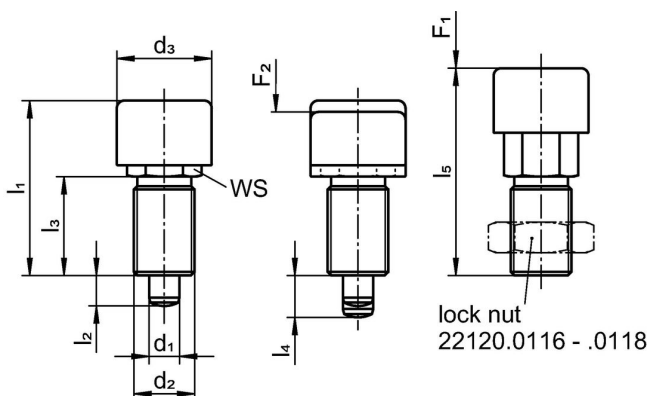



訂單資訊

d ₁ -0,02 -0,05	d ₂	d ₃	尺寸					WS [mm]	彈簧荷重 ¹⁾		溫度		重量 [g]	品號
			l ₁	l ₂ min	l ₃	l ₄	l ₅		F ₁	F ₂	min	max.		
			[mm]					[N]		[°C]				
6	M12 x 1,5	19	38	6	19,5	9	44,5	13	8,5	25	-30	80	61	22111.0010
8	M16 x 1,5	25	46	8	25,5	11	54,5	17	18,0	44	-30	80	72	22111.0020

¹⁾ 統計平均值

配件

	尺寸 d ₂ [mm]	扳手尺寸 [mm]	 [g]	品號
鎖緊螺母 ISO 8675 (DIN 439), 鋼				
	M12 x 1,5	18	7,5	22120.0116
	M16 x 1,5	24	15,0	22120.0118

遵守

有關詳細的合規信息，請選擇所需的貨號。