

插入工具
EH 1586.

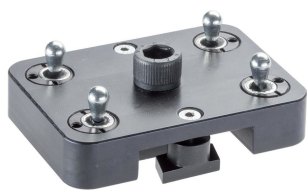

產品描述

在夾緊過程中保持工件在適當位置。

材質

- 鋼，染黑

組裝

需要支撐件（第1586.200號，第1586.201號和第1586.202號）。

更多資訊

注意事項

每個橫向彈簧柱塞的彈簧負載為100 N。

圖面

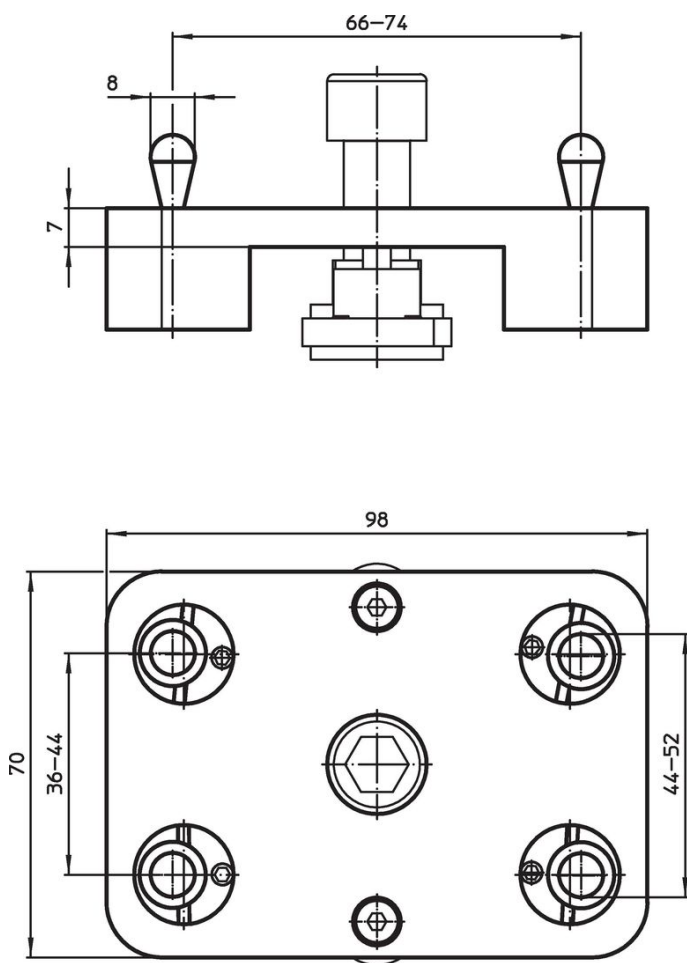

訂單資訊

品號	
 [g] 800	1586.260

遵守

符合 RoHS

符合指令 2011/65/EU 和指令 2015/863

不含 SVHC 物質

不含超過 0.1% w/w 的 SVHC 物質 - 截至 2024 年 6 月 27 日的 SVHC 清單。

不含 65 號提案物質

不包括 65 號提案物質

<https://www.P65Warnings.ca.gov/>

不含衝突礦物

本產品不含來自剛果民主共和國或鄰近國家的任何被指定為“衝突礦物”的物質，例如鈮、錫、金或鎢。