

夾持棒 · 長度 200
EH 1585.



產品描述

材質

- 工具鋼，硬化

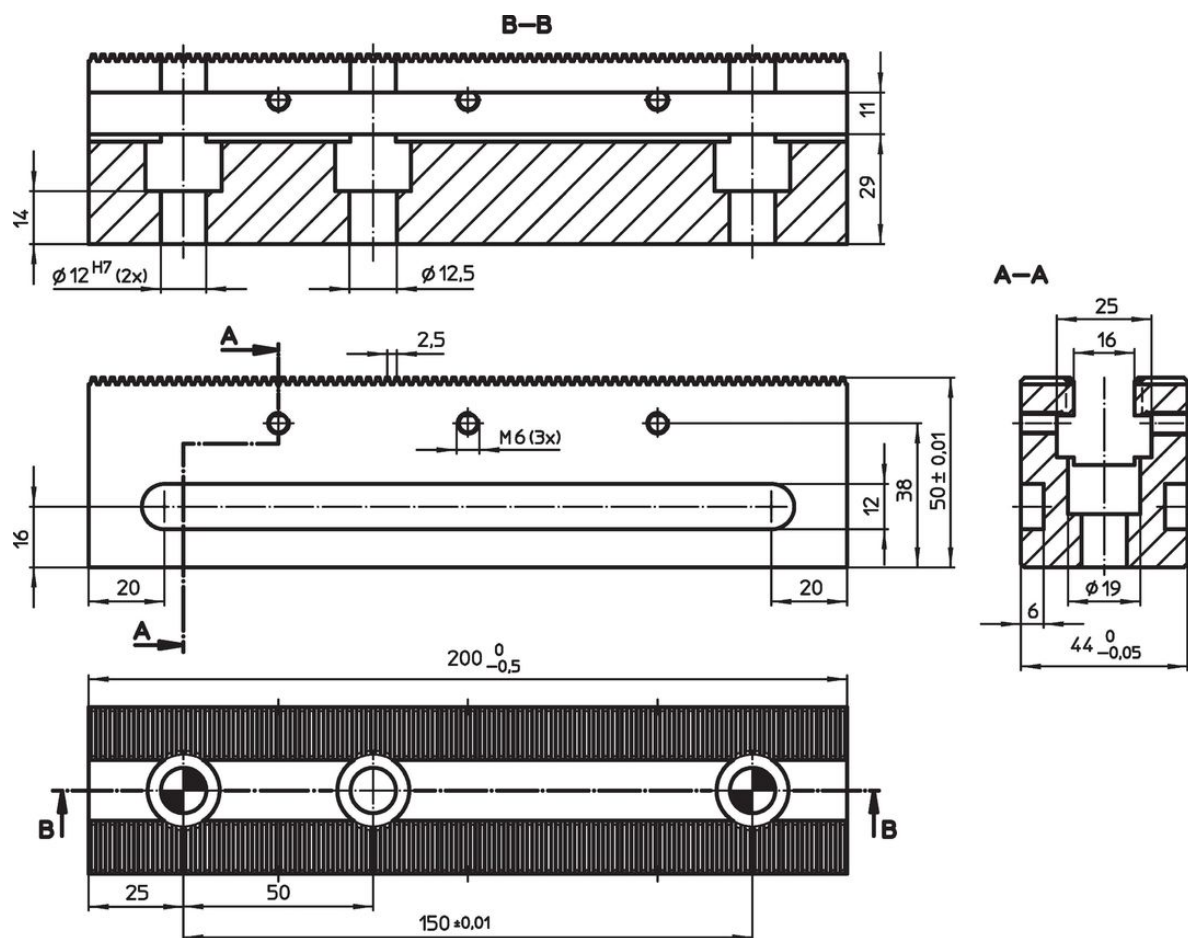

圖面



訂單資訊

[kg]	品號
2	1585.200

配件

	定位螺絲數量 M12 x 45	有頭螺絲數量 M12 x 45	 [g]	品號
固定螺絲用於夾持桿				
	2	1	155	1585.201

遵守

有關詳細的合規信息，請選擇所需的貨號。