

## 停止塊 · 用於絞鏈

25160.0815



### 產品描述

擋塊被用於限制絞鍊樞紐的角度。亦可作為減幅阻擋元件。

### 材質

支持板

- 鋼熔模鑄造，鍍鋅，塑料塗裝，黑色 (接近色號 RAL 9005)，無光澤

擋塊

- NBR

### 組裝

止動元件被旋入絞鏈中。

圖面

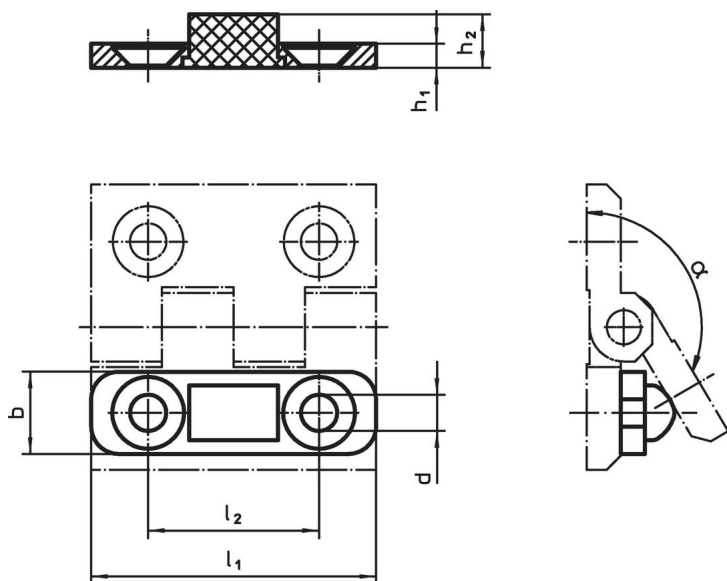

訂單資訊

尺寸						$\alpha$			品號
$l_1$	$h_1$	$b$	$d$ [mm]	$h_2$	$l_2$	~	max. [°C]	[g]	
60	5	18	8,3	10,9	36	150°	120	22	25160.0815

遵守

符合 RoHS

符合指令 2011/65/EU 和指令 2015/863

不含 SVHC 物質

不含超過 0.1% w/w 的 SVHC 物質 - 截至 2024 年 6 月 27 日的 SVHC 清單。

不含 65 號提案物質

不包括 65 號提案物質

<https://www.P65Warnings.ca.gov/>

不含衝突礦物

本產品不含來自剛果民主共和國或鄰近國家的任何被指定為“衝突礦物”的物質，例如鉭、錫、金或鎢。