

平壓花螺帽 · DIN 467  
24760.0120



產品描述

材質

- 鋼，塗黑，質量 5

更多資訊

注意事項

根據 DIN 規範，壓花的間距和深度也不同。

圖面

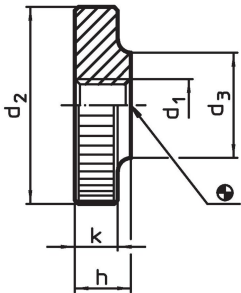

訂單資訊

d <sub>1</sub>	d <sub>2</sub>	尺寸 d <sub>3</sub> [mm]	h	k	 [g]	品號 <sup>1)</sup>
M12	40	22	12	10	92	24760.0120

<sup>1)</sup> DIN 標準不包含這些尺寸。

應用範例

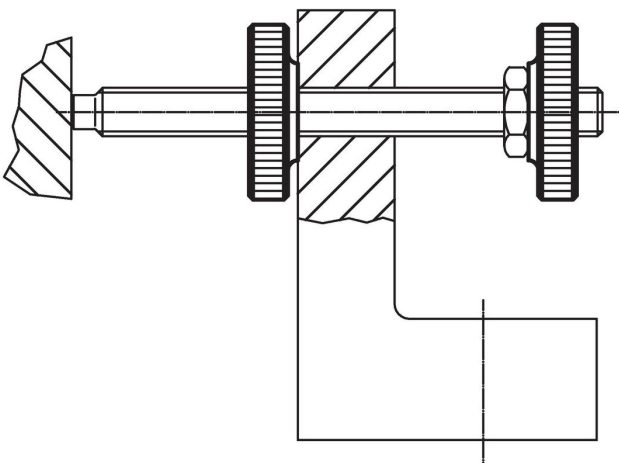

## 遵守

### 符合 RoHS

含鉛 - 相容除了例外 6a / 6b / 6c.

### 含有 >0.1% w/w 的 SVHC 物質

含鉛 - SVHC [REACH] 清單截至 2024 年 1 月 23 日

### 包含 65 號提案的物質



接觸鉛會導致癌症和生殖危害。接觸鎳會導致癌症。

<https://www.P65Warnings.ca.gov/>

### 不含衝突礦物

本產品不含來自剛果民主共和國或鄰近國家的任何被指定為“衝突礦物”的物質，例如鈮、錫、金或鎢。