

壓花螺帽 · DIN 6303  
24480.0005



產品描述

材質

- 切削鋼，染黑

組裝

型式 B：鑽孔後的孔必須符合 H7 的公差。

更多資訊

注意事項

根據 DIN 規範，壓花的間距和深度也不同。

圖面

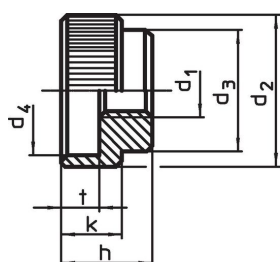

picture 1

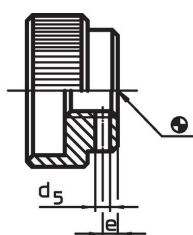

picture 2

訂單資訊

| d <sub>1</sub>       | d <sub>2</sub> | d <sub>3</sub> | 尺寸<br>d <sub>4</sub>   h   k   t<br>[mm] |    |   |   | <br>[g] | 品號         |
|----------------------|----------------|----------------|--|----|---|---|--|------------|
| 無梢孔，型式 A - 相片 1，易削切鋼 |                |                |  |    |   |   |  |            |
| M5                   | 20             | 14             | 15                                       | 12 | 8 | 5 | 16   | 24480.0005 |

應用範例

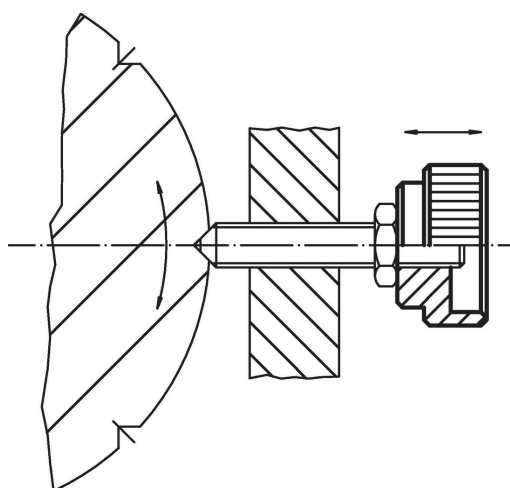

## 遵守

### 符合 RoHS

含鉛 - 相容除了例外 6a / 6b / 6c.

### 含有 >0.1% w/w 的 SVHC 物質

含鉛 - SVHC [REACH] 清單截至 2024 年 1 月 23 日

### 包含 65 號提案的物質



接觸鉛會導致癌症和生殖危害。接觸鎳會導致癌症。

<https://www.P65Warnings.ca.gov/>

### 不含衝突礦物

本產品不含來自剛果民主共和國或鄰近國家的任何被指定為“衝突礦物”的物質，例如鈿、錫、金或鎢。