

推拉夾具 23229.0030



產品描述

此夾具適用於在夾緊或組裝之前將工件或零件輕鬆安全地定位在停止點和支撐點處。由於推/拉夾具兩側都有螺紋，因此可以固定適合工件的元件，例如棱鏡、夾緊螺栓、自對準墊。

材質

螺絲形支撐座

- 鋼，染黑

本體

- 鋼，鍍鋅

彈簧

- 不銹鋼 1.4310

圖面

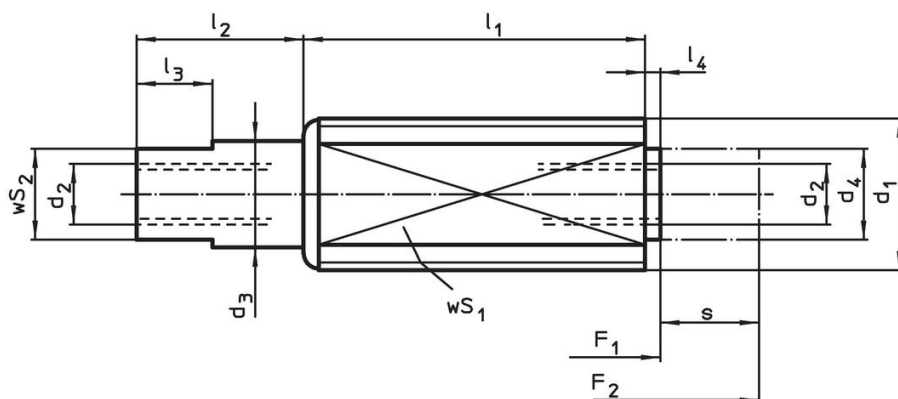

訂單資訊

d ₁	d ₂	d ₃	尺寸				行程 s ~ [mm]	WS		彈簧荷重		品號		
			d ₄ [mm]	l ₁ -1	l ₂ ±0,5	l ₃		l ₄ -0,5	WS ₁ [mm]	WS ₂	F ₁ ~ [N]		F ₂ ~	
M12	M4 x 8	7	6	26	11	5	1,5	8	10	6	10	45	14	23229.0030

應用範例

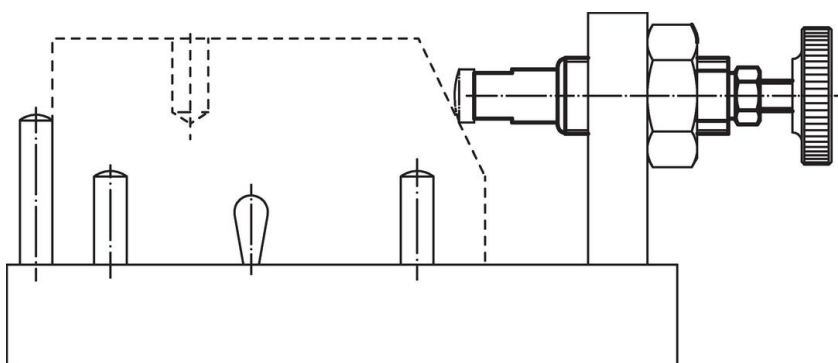

遵守

符合 RoHS

含鉛 - 相容除了例外 6a / 6b / 6c.

含有 >0.1% w/w 的 SVHC 物質

含鉛 - SVHC [REACH] 清單截至 2024 年 6 月 27 日

包含 65 號提案的物質



接觸鉛會導致癌症和生殖危害。接觸鎳會導致癌症。

<https://www.P65Warnings.ca.gov/>

不含衝突礦物

本產品不含來自剛果民主共和國或鄰近國家的任何被指定為“衝突礦物”的物質，例如鉭、錫、金或鎢。