

支撐零件 · 用於夾具

23200.0020



產品描述

支撐元件與夾具結合使用。

材質

壓花螺絲

• 黃銅

環

• 鋁合金，高耐火

彈簧

• 不銹鋼

圖面

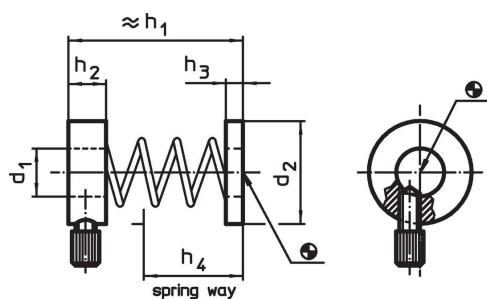

訂單資訊

尺寸		尺寸				螺絲用	重量	品號
d ₁	d ₂	h ₁	h ₂	h ₃	h ₄	[mm]	[g]	
14	28	51	11	5	29	M10, M12	28	23200.0020

應用範例

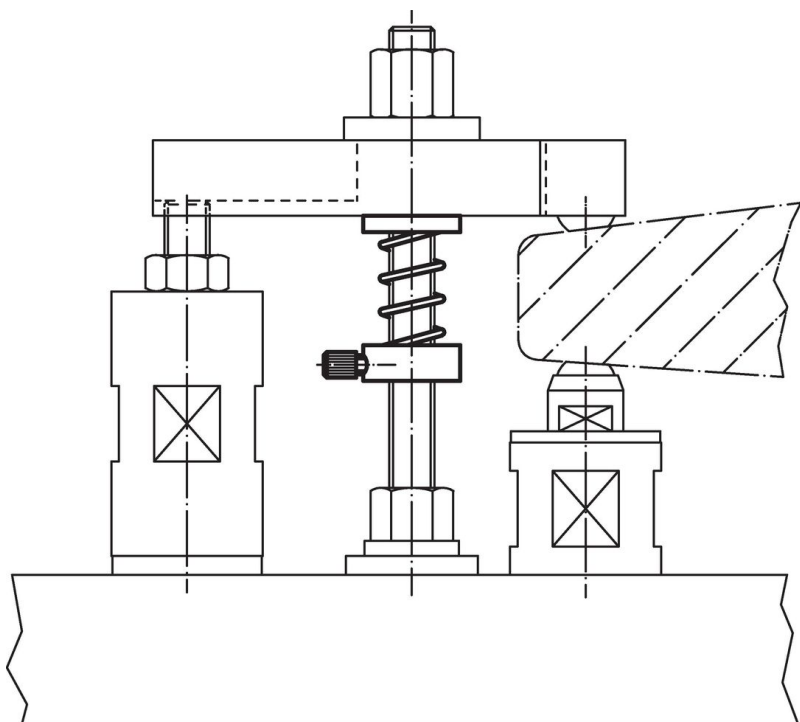

遵守

不符合 RoHS

不符合指令 2011/65/EU 和指令 2015/863

含有 >0.1% w/w 的 SVHC 物質

含鉛 - SVHC [REACH] 清單截至 2024 年 6 月 27 日

包含 65 號提案的物質



接觸鉛會導致癌症和生殖危害。接觸鎳會導致癌症。
<https://www.P65Warnings.ca.gov/>

不含衝突礦物

本產品不含來自剛果民主共和國或鄰近國家的任何被指定為“衝突礦物”的物質，例如鉭、錫、金或鎢。