

定位襯套 · 用單邊作動 ball lock 梢

22400.0926



產品描述

這種在前面有孔的設計 (圖2) 適用於需要安裝與表面齊平的應用。
襯套用於快速且安全的定位扣件 EH 22340., EH 22350., EH 22370., EH 22380., EH 22400 等定位。

精確的軸環優化定心 (即板和組件的快速安裝)。
所有版本都是抗腐蝕和耐磨的。

材質

- 不鏽鋼 1.4305

組裝

這種在前面有孔的設計 (圖2) 可以通過曲柄銷表面扳手被安裝, 或者通過銷面托座扳手安裝。
確保安全公差與一致的功能。輕易地應用在不同材料。可以使用在薄板工件上。可用於兩側。

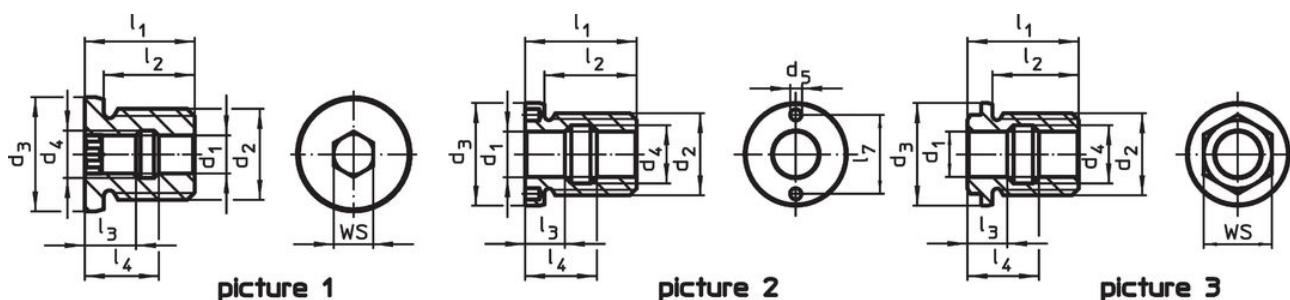

圖面



訂單資訊

尺寸													[g]	品號	
d ₁	d ₂	d ₃	d ₄	d ₅	l ₁	l ₂	l ₃	l ₄	l ₅	l ₆	l ₇				
H11		h9		+0,1											
平坦的, 帶有前孔 - 相片 2															
20	M36	43	25,5	5,1	49	42	17,5	31,5	11,9	23,1	30	364	22400.0926		

配件

	適合的尺寸 d ₁ [mm]	用於最後加工	定位銷的間距 ±0,1 [mm]	定位銷的直徑 -0,1 [mm]	方形驅動 [英吋]	[g]	品號
可調面扳手, 偏移							
	10/12/16/20/25	2	-	5		309	22350.1991
端面板手 (座端板手嵌入)							
	16/20	2	30	5	1/2	243	22350.1998

應用範例



遵守

符合 RoHS

符合指令 2011/65/EU 和指令 2015/863

不含 SVHC 物質

不含超過 0.1% w/w 的 SVHC 物質 - 截至 2024 年 6 月 27 日的 SVHC 清單。

不含 65 號提案物質

不包括 65 號提案物質

<https://www.P65Warnings.ca.gov/>

不含衝突礦物

本產品不含來自剛果民主共和國或鄰近國家的任何被指定為“衝突礦物”的物質，例如鈿、錫、金或鎢。