

頂上梢·自鎖，帶把手

22351.0015



產品描述

T型手柄的把手可以經由手來移動或輸送工件，例如，零件成品組件，工件夾持系統，揚聲器和其他容器。
抗腐蝕和摩擦，因此適用於戶外。非常紮實，高負載力的沉澱硬化銷。

材質

- 梢子零件
 - 不鏽鋼 1.4542，沉澱硬化
- 把手
 - 鋁，藍電鍍
- 按鈕
 - 鋁，藍電鍍
- 彈簧
 - 不鏽鋼

組裝

簡單的 H11 鑽孔就足夠了。

安裝:

1. 按下按鈕並按住 2. 插入升降銷 3. 鬆開按鈕 (按鈕必須回到原來的位置)

拆解:

1. 按下按鈕並按住。2. 拆下吊銷。3. 鬆開按鈕。

操作

Each lifting pin contains an operating manual. This document is also available for download as PDF.

更多資訊

配件

我們提供合適的定位襯套 ($d_1=8,10,12$)作為配件

更多產品

- 定位襯套, 用於頂上梢
- 定位襯套, 無花紋的, 用於頂上梢
- 帶有封口的定位襯套, 無花紋的, 用於頂上梢

圖面

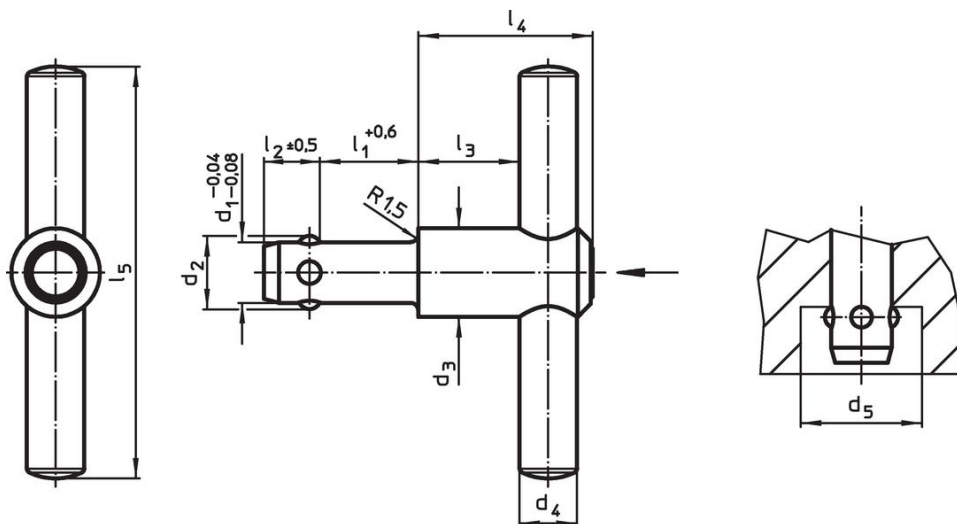

訂單資訊

尺寸										荷重能力	定位孔 H11	溫度	重量	品號
d_1	l_1	d_2	d_3	d_4	d_5	l_2	l_3	l_4	l_5	F_1	H11	max.	[g]	
-0,04 -0,08	+0,6				min	$\pm 0,5$				[N]	[mm]	[°C]		
10	50	11,7	21,5	14	12,2	10,2	18,7	36,5	100	500	10	250	154	22351.0015

應用範例

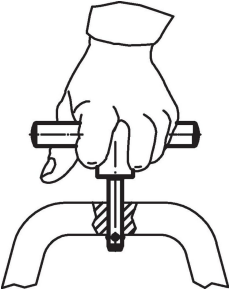

遵守

不符合 RoHS

不符合指令 2011/65/EU 和指令 2015/863

含有 >0.1% w/w 的 SVHC 物質

含鉛 - SVHC [REACH] 清單截至 2024 年 1 月 23 日

包含 65 號提案的物質



接觸鉛會導致癌症和生殖危害。接觸鎳會導致癌症。

<https://www.P65Warnings.ca.gov/>

不含衝突礦物

本產品不含來自剛果民主共和國或鄰近國家的任何被指定為“衝突礦物”的物質，例如鈮、錫、金或鎢。