

組合夾緊桿
1586.400

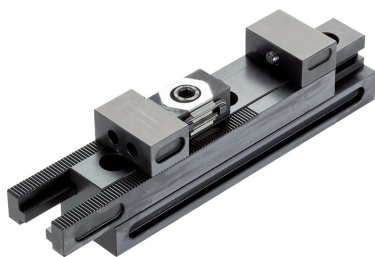

產品描述

夾緊桿的組合提供了3種夾緊/支撐工件的方式：

浮動模式

浮動模式用於夾緊和支撐部件上的附加夾緊點。

以中心模式

夾桿的鉗口同步移動。即使外徑被修改，工件的中心軸也不會改變。

機器副模式

選擇此模式時，其中一個卡爪會鎖定在夾桿上。第二個下巴保持活動。

材質

- 工具鋼，硬化

圖面

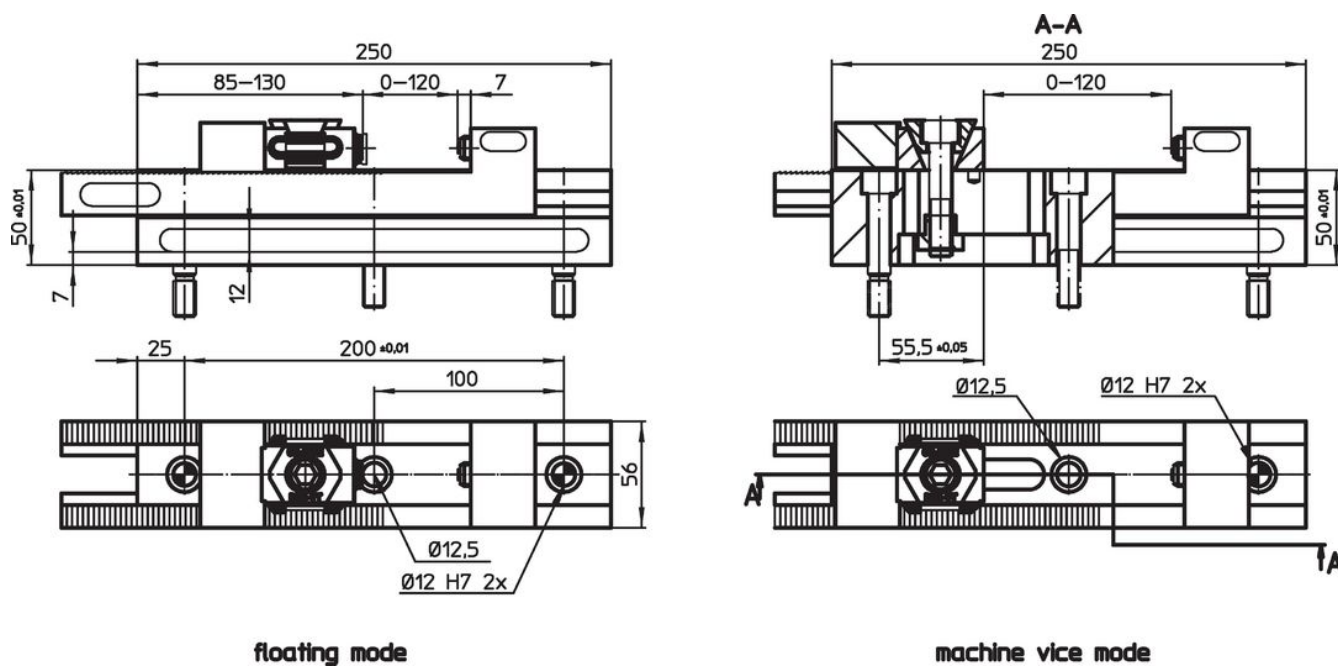

訂單資訊

品號
1586.400

配件

品號	有頭螺絲數量 M12 x 45	定位螺絲數量 M12 x 45	[g]
1586.401	1	2	203

固定螺絲用於夾持桿

遵守

符合 RoHS

符合指令 2011/65/EU 和指令 2015/863

不含 SVHC 物質

不含超過 0.1% w/w 的 SVHC 物質 - 截至 2024 年 6 月 27 日的 SVHC 清單。

不含 65 號提案物質

不包括 65 號提案物質

<https://www.P65Warnings.ca.gov/>

不含衝突礦物

本產品不含來自剛果民主共和國或鄰近國家的任何被指定為“衝突礦物”的物質，例如鈮、錫、金或鎳。