

## 橫向停止 1586.250



### 產品描述

#### 材質

- 鋼

#### 組裝

擋塊可以被鑲嵌於夾合條的兩端。

磁力版本 - 圖 2:

在工件被加工以前，由於不需要工具的鑲嵌，擋塊可以被快速且簡單的移除。

### 圖面

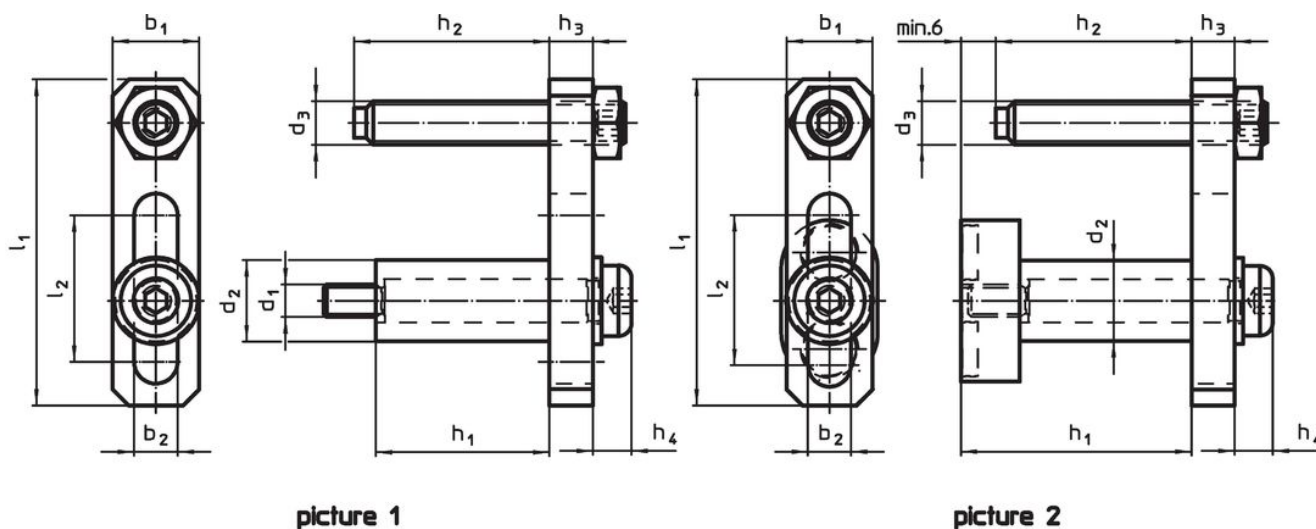

### 訂單資訊

尺寸												品號	
d <sub>1</sub>	d <sub>2</sub>	d <sub>3</sub>	l <sub>1</sub>	l <sub>2</sub>	b <sub>1</sub>	b <sub>2</sub>	h <sub>1</sub>	h <sub>2</sub>	h <sub>3</sub>	h <sub>4</sub>	~		[g]
相片 1													1586.250
M6	15	M8	60	27	16	8	32	0-37	8	7		110	

### 遵守

#### 符合 RoHS

符合指令 2011/65/EU 和指令 2015/863

#### 不含 SVHC 物質

不含超過 0.1% w/w 的 SVHC 物質 - 截至 2024 年 1 月 23 日的 SVHC 清單。

#### 不含 65 號提案物質

不包括 65 號提案物質

<https://www.P65Warnings.ca.gov/>

#### 不含衝突礦物

本產品不含來自剛果民主共和國或鄰近國家的任何被指定為“衝突礦物”的物質，例如鈿、錫、金或鎢。