

5-sidig-bearbetning

EH 1704.

MULTI-VICE 5-SIDIG BEARBETNING VERSION MS 125-S/M/L

5-SIDIG BEARBETNING PLUS NEDDRAGNING

Med de 5-sidiga käftarna med neddragning kan man spänna arbetsstycken upp till en höjd på 90 mm över MS 125-styrbanan. Fästplåtarna trycks ned på styrbanan med hjälp av neddragningseffekten och åstadkommer härigenom ett exakt parallellt arbetsstycke.

På det här sättet lyckas man i möjligaste mån undvika uppkomsten av vibrationer av arbetsstycket under bearbetningen. En särskild fördel med de 5-sidiga käftarna är tillgängligheten med korta verktyg. Produkterna för 5-sidig bearbetning hittar du på följande sidor.

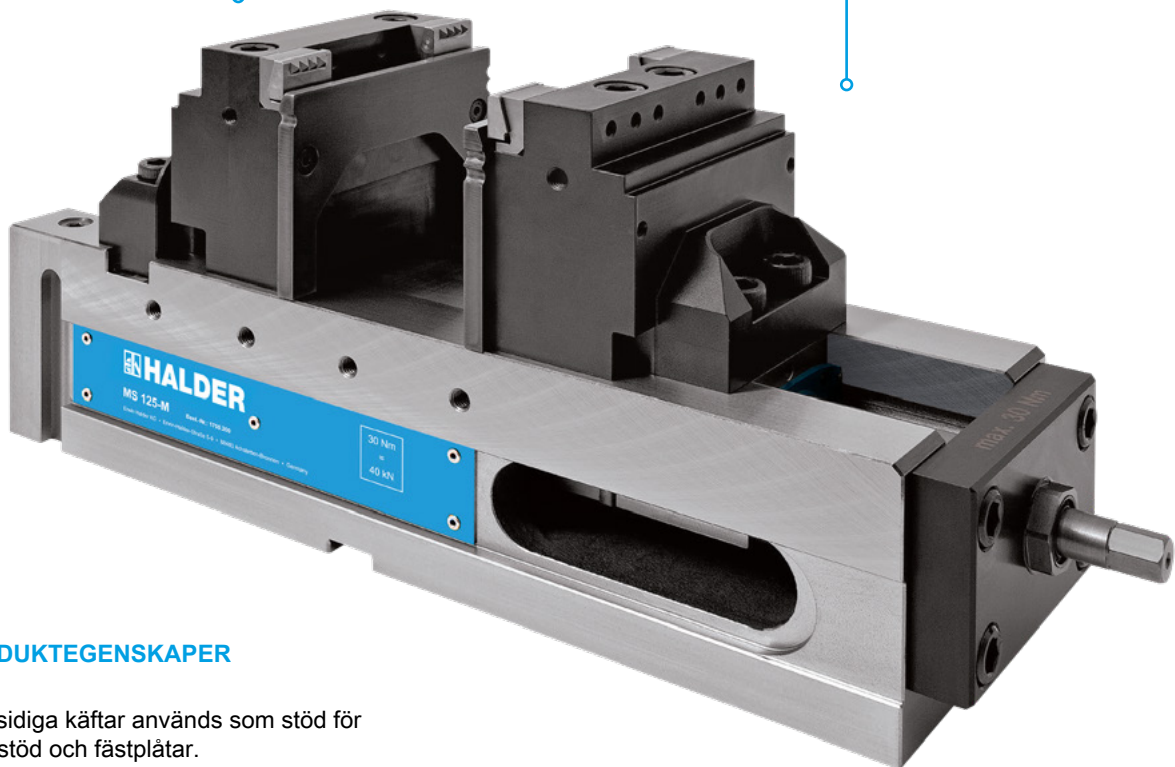
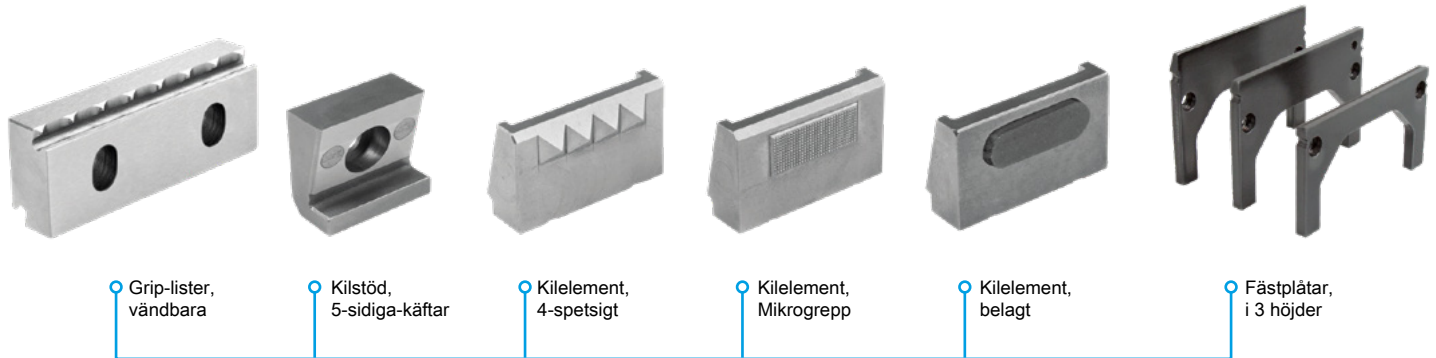

PRODUKTEGENSKAPER

- 5-sidiga käftar används som stöd för kilstöd och fästplåtar.
- Kilstöd kan skruvas fast i hålrastrer.
- De olika kilelementen kan snabbt bytas ut på kilstöden.
- Lämpar sig för 5-sidig bearbetning med korta verktyg.
- Precision med neddragning.
- Stabilitet genom formlås.
- Spänning i den neutrala tråden kan optimeras med fästplåtarnas 3 stödhöjder.

Du hittar uppgifter och kontaktpersoner under:

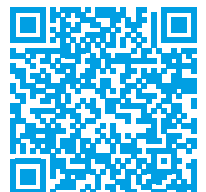

www.halder.com/se/Multi-Vice

SPÄNNVIDDER 5-SIDIG-BEARBETNING

5-SIDIGA KÄFTAR 90 MM MED NEDDRAGNING



MS 125 – 5-sidiga käftar med neddragning		
Geometri	Kvadratisk arbetsstycke	
	Spännvidd (mm)	
	min.	max.
MS 125-S	18	180
MS 125-M	18	300
MS 125-L	18	430

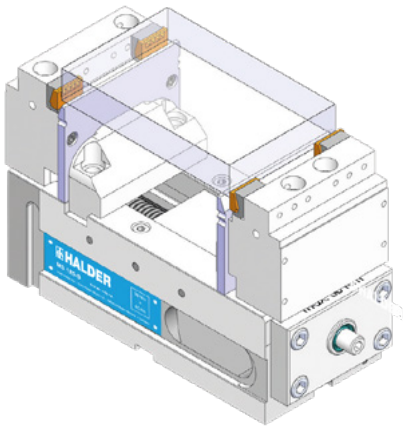

SPÄNNING I DEN NEUTRALA TRÅDEN

