

Original-Användarinstruktioner / Operating Manual

!VARNING!

Lyftöglorna med handtag är gjord för att lyfta och hålla gods **(inte människor!)**

Lyftöglor med handtag är inte gjorda för konstant roterande last.

Smuts (tex spånor, olja, emulsioner eller damm) kan påverka funktionaliteten av lyftöglor med handtag.

Användning av skadade lyftöglor kan vara farligt. Före användning undersök noga den självlåsande lyftögeln med handtag (dvs deformering, revor, sprickor, korrosion, avsaknad av kulor, frigörande funktion).

Skadade lyftöglor med handtag skall tas ur drift omedelbart.

Hantering och belastning

För att frigöra kulorna, tryck på knappen (A). För att låsa kulorna, släpp knappen (A).

Varning: Knappen (A) är låst efter att med fjäderkraft återgått till ursprungsläget. Använd inte knappen under belastning!

!Danger!

Lifting pins with handle are designed to lift and hold point loads **(not people!)**

Lifting pins with handle are **not suited for permanent rotation of the load.**

Soilings (e.g. grits and grinds, oil and emulsion deposits, dust..) can affect the functionality of the lifting pins with handle.

Using damaged lifting pins with handles can be perilous. **Before any use** carefully inspect the lifting pins with handle (i.e. deformities, breaks, rips, damages, missing balls, corrosion, unlocking function).

Damaged lifting pins with handle must be withdrawn from service immediately.

Handling and Load

Release the balls by pressing button (A). Lock the balls by releasing button (A).

Attention: The button (A) is locked after springing back to initial position by means of the spring force. Do not operate the button under load!

Dimension / Dimensions										Bärande kraft/ Carrying force	Lokaliserings hål/ Location hole			Art.-nr. / Art. No.
d_1 -0,04 -0,08	l_1 +0,6	d_2	d_3	d_4	d_5 min.	l_2 $\pm 0,5$	l_3	l_4	l_5	F_1	D H11	max.		
[mm]										[N]	[mm]	[°C]	[g]	
8,0	35	9,35	21,5	14	9,85	8,75	18,7	36,0	100	500	8,0	250	136	22351.0005
8,3	35	9,65	21,5	14	10,05	8,75	18,7	36,0	100	500	8,3	250	142	22351.0010
10,0	50	11,70	21,5	14	12,20	10,20	18,7	36,5	100	500	10,0	250	154	22351.0015
12,0	50	14,20	21,5	14	14,70	11,00	18,7	36,5	100	500	12,0	250	177	22351.0020

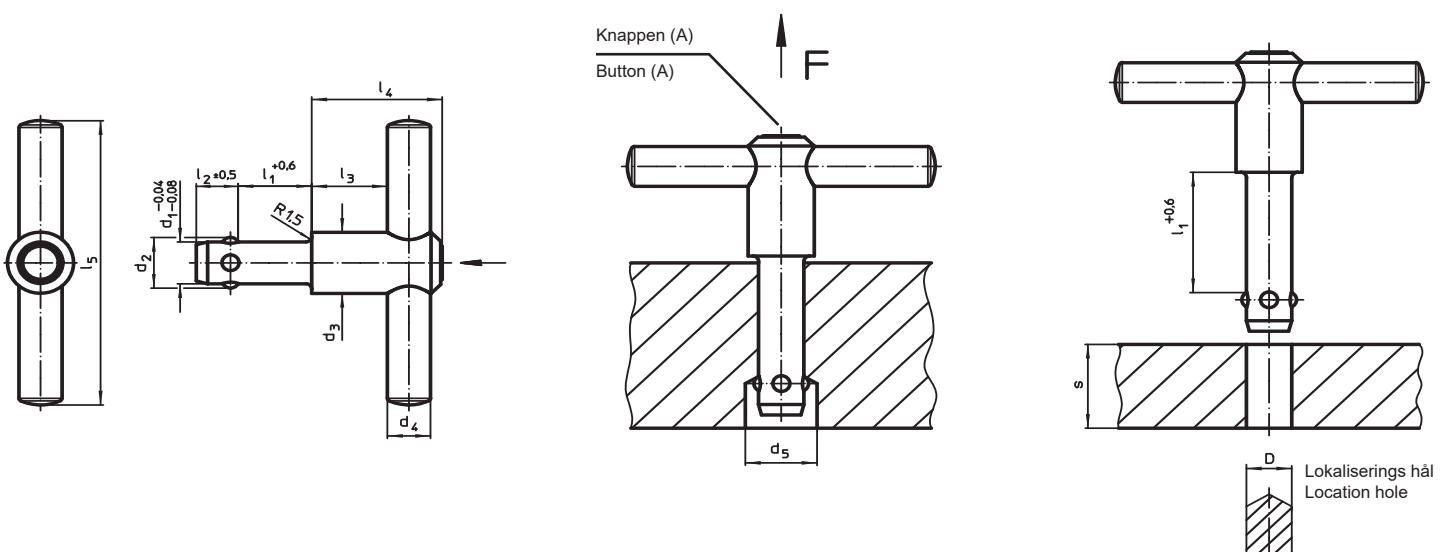

Underhåll:

Lyftöglor med handtag måste tas ur drift och besiktigas av en kvalificerad person åtminstone en gång per år.

Okulärbesiktning:

Revor, sprickor, korrosion, avsaknad av eller skadade kulor, damm och smuts, skador på handtag.

Funktionskontroll:

Kulornas låsmekanism måste låsa automatiskt av fjädertrycket.

Maintenance:

Lifting pins with handle must be taken out of service for proper inspection by a qualified person(s) at least once a year.

Visual inspection:

Grits and grinds, breaks, rips, missing and damaged balls, corrosion or damages of the handle.

Performance check:

Locking mechanism of the balls has to lock automatically by means of the spring force.

Vid tvivel eller missförstånd, måste den tyska versionen av denna manual användas.

In case of doubt or in the event of misunderstandings, the German version of the document is crucial.

FR: La traduction du manuel d'utilisation original dans votre langue avec déclaration de conformité est disponible sous www.halder.com.
IT: Le traduzioni delle istruzioni di produzione e le dichiarazioni di conformità nella tua lingua le puoi trovare al seguente indirizzo: www.halder.com.
ES: Encontrará la traducción de las instrucciones originales del fabricante junto a la Declaración de Conformidad en su idioma en la página www.halder.com.
CZ: Překlad originálního návodu k obsluze s prohlášením o shodě ve svém jazyce naleznete na internetových stránkách www.halder.com.
RO: Traducerea instrucțiunilor producătorului și declarația de conformitate în limba maternă pe site-ul www.halder.com.
PL: Tłumaczenie oryginalnej instrukcji obsługi oraz deklaracji zgodności w języku polskim znajdują Państwo na stronie internetowej www.halder.com.
FI: Käännös alkuperäisistä valmistajan ohjeista vaatimustenmukaisuusvakuutuksineen löytyvät omalla kielellänne internetistä osoitteessa www.halder.com.
SE: Du finner en översättning av tillverkarens instruktioner tillsammans med "letter of conformity" i ditt eget språk på www.halder.com.
NL: U vindt de vertaling van de originele fabrikant instructies met de verklaring van overeenstemming in uw eigen taal op het internet onder www.halder.com.
KR: 홈페이지 www.halder.com 에서 해당국가의 언어로 제조사의 설명서를 보실 수 있습니다.
CN: 您可以在以下网址找到中文版翻译的原厂操作指南与声明 www.halder.com.
TW: 您可以在以下網址找到中文版翻譯的原廠操作指南與聲明 www.halder.com.
JP: 使用説明書と製造者による EC 規則準拠証明は www.halder.com からダウンロードできます。

Tillverkare / Manufacturer: *

Adress / Address: *

* ansvarig för dokumentation /
responsible for documentation

Erwin Halder KG

**Erwin-Halder-Strasse 5 - 9
88480 Achstetten-Bronnen
Germany**

Fabrikat / Product:

Typ / Type:

Lyftögla med handtag / Lifting Pin with handle

EH 22351

Achstetten-Bronnen, Oktober 2020



Stefan Halder, Verkställande Direktör / General Manager