

Excenterspännare EH 23410.



Produktbeskrivning

Excenterspännare ger en snabb och säker fastspänning och frigörning med ett relativt stor justerbarhet och hållkraft. Den excentriska brickan ger en steglös spänneffekt i flera positioner. Dessutom är den excentriska spännaren självsläsande. Spännaren kan användas som ett steglöst stopp genom att ta bort motbrickan.

Material

Handtag

- Stål, slipat, svartoxiderat
- Rostfritt stål 1.4305, mattpolerat

Kropp

- Stål, säthärdat, svartoxiderat
- Rostfritt stål 1.4305, förnicklat

Skruv

- Stål, härdat, svartoxiderat
- Rostfritt stål 1.4021, värmebehandlat, nickelplaterat

Kulknopp

- Härdplast PF 31, svart, DIN 319

Montering

Fästes med bult M 10 (SW 6). Säkerställ ett åtdragningsmoment på max. 40 Nm.

Drift

Skruven och brickan är justerbara. Väl inskruvad kan spännhaken enkelt vridas till önskad position. För Art. No. 23410.0050 / .0051, tandningen hjälper till att få den på önskad position.

Mer information

Not

Vänstervriden modell kan levereras på begäran.

Ritning



Bild 1





Bild 2

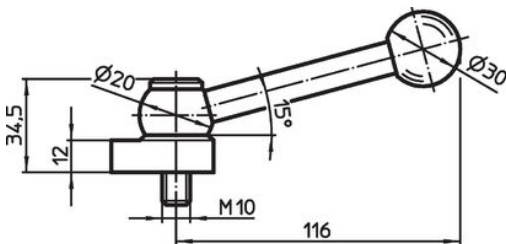

Orderinformation

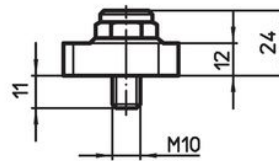
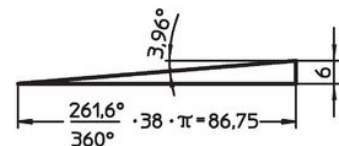
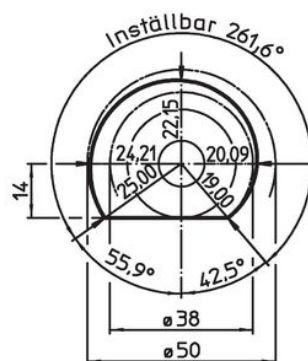
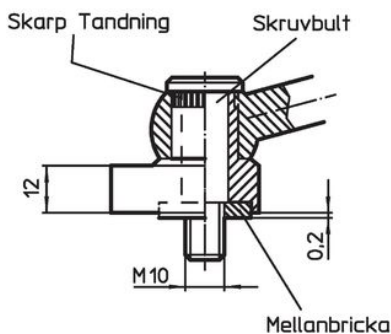
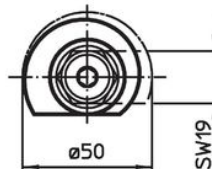
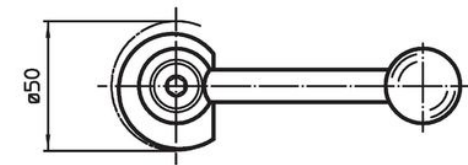
	 [g]	Art.nr.
Med justerbar – Bild 1, stål	317	23410.0050
Med justerbar – Bild 1, rostfritt stål	317	23410.0051
Med spännskruv – Bild 2, stål	159	23410.0150
Med spännskruv – Bild 2, rostfritt stål	159	23410.0151

Överensstämmelse

For detailed compliance information please select the desired article number.