

## Snabbspännare skjutstångsmodell • med vinkel bas

EH 23330.



## Produktbeskrivning

Tack vare deras fördelaktiga förhållande mellan kraft och rörelse och deras enkla handhavande, är snabbspännarna mångsidiga för många arbetsområden. Snabbspännarna kan användas inom metallindustrin vid borrar, svetsning, böckning, slipning, test och montering. Och inom trä och plastindustrin för limning, borrar, skär- och fräs-jigggar. Snabbspännarens "knäleds"-princip möjliggör en stor och snabb öppning av spännaren. När den är öppnad är arbetsstyckena helt rensade för obehindrad borttagning. Den stora kraftöverföringen ger maximal spänningskraft med låg handkraft. Klämmorna är självlåsande, de förblir låsta och motstår kraften som produceras vid bearbetning av detaljen. Snabbspännarna är tillverkade av komponenter av hög kvalitet och är designade för kontinuerligt användande. Ergonomiskt oljemotståndigt 2-komponentshandtag, med utökad greppyta.

## Material

## Spännare

- Stål, förzinkat genom galvanisering, passiverat

## Nit

- rostfritt stål
- stål

## Handtag

- plast

## Spännskruv

- Stål, härdat, förzinkat genom galvanisering

## Spännhylsa

- Gummi, svart

## Mer information

## Referens

Utbytesspännskruvar finns som tillbehör i onlinebutiken.

## Ritning

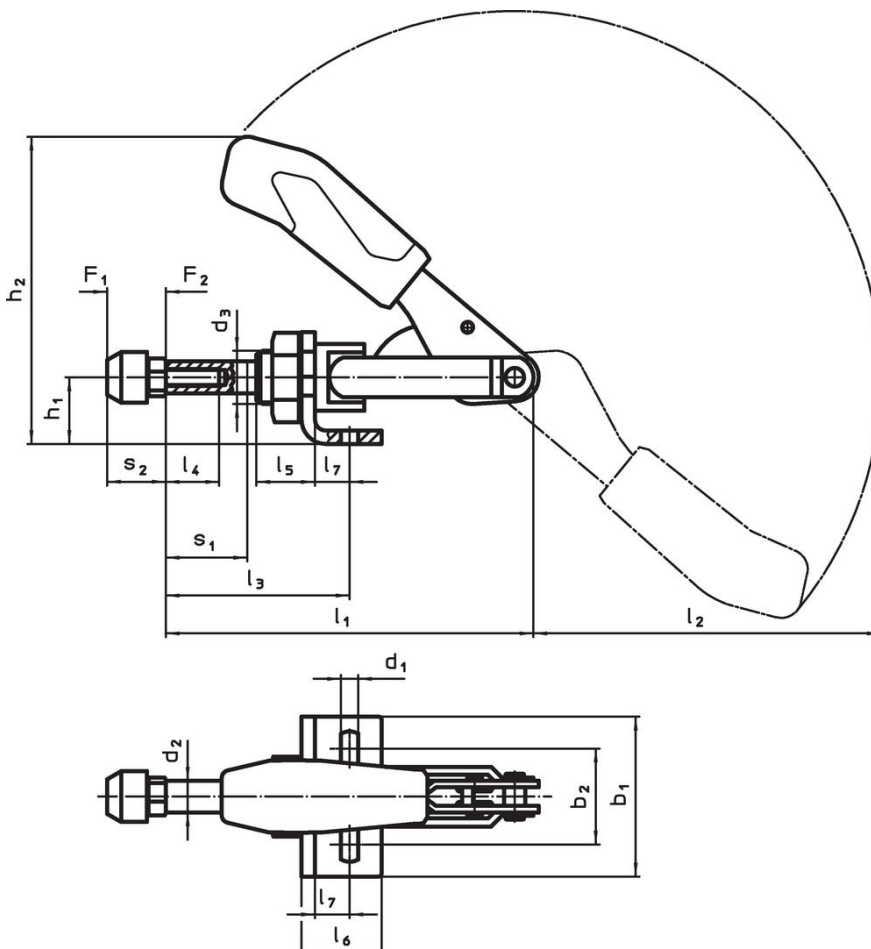

### Orderinformation

Nominell storlek	Spännskruv	Dimension																Slag s <sub>1</sub>	Hållkraft		Temperatur		Vikt	Art.nr.	
		d <sub>1</sub>	d <sub>2</sub>	d <sub>3</sub>	b <sub>1</sub>	b <sub>2</sub>	h <sub>1</sub>	h <sub>2</sub>	l <sub>1</sub>	l <sub>2</sub>	l <sub>3</sub> min.	l <sub>3</sub> max.	l <sub>4</sub>	l <sub>5</sub>	l <sub>6</sub>	l <sub>7</sub>	s <sub>2</sub> min.		s <sub>2</sub> max.	F <sub>1</sub>	F <sub>2</sub>	min.			max.
[mm]	[mm]	[mm]																[mm]	[kN]	[°C]		[g]			
1	M 4 x 20	4,5	6,5	M10 x 1	25	16,0	12	49,3	66,5	54,0	17,0	33,0	13	10	16	6,5	12	20	16	0,8	0,8	-10	80	73	<a href="#">23330.2001</a>
2	M 4 x 20	4,5	8,0	M12 x 1,5	30	16,0 – 19,5	15	60,5	91,0	74,0	24,5	44,5	20	16	20	7,0	12	20	20	1,0	1,0	-10	80	124	<a href="#">23330.2002</a>
3	M 6 x 25	5,6	10,0	M16 x 1,5	50	31,8 – 36,0	20	85,5	114,0	105,0	32,5	58,5	20	19	34	12,5	17	25	26	2,0	2,0	-10	80	328	<a href="#">23330.2003</a>
4	M 8 x 35	6,5	12,0	M20 x 1,5	60	29,5 – 42,5	25	108,0	140,0	127,5	37,0	69,0	30	22	30	13,0	22	35	32	2,5	2,5	-10	80	505	<a href="#">23330.2004</a>
6	M12 x 50	8,5	16,0	M24 x 1,5	65	29,0 – 46,0	30	129,5	171,5	158,0	41,5	81,5	50	25	35	15,5	30	50	40	4,5	4,5	-10	80	927	<a href="#">23330.2006</a>

### Tillbehör

	d <sub>2</sub>	Vikt	Art.nr.
	[mm]	[g]	
<b>Clamping screw (spare part of toggle clamps push-pull type)</b>			
 <p>No Photo available</p>	M 4 x 20	3,6	<a href="#">23330.9011</a>
	M 6 x 25	11,0	<a href="#">23330.9013</a>
	M 8 x 35	25,0	<a href="#">23330.9014</a>
	M12 x 50	73,0	<a href="#">23330.9016</a>

### Användningsexempel



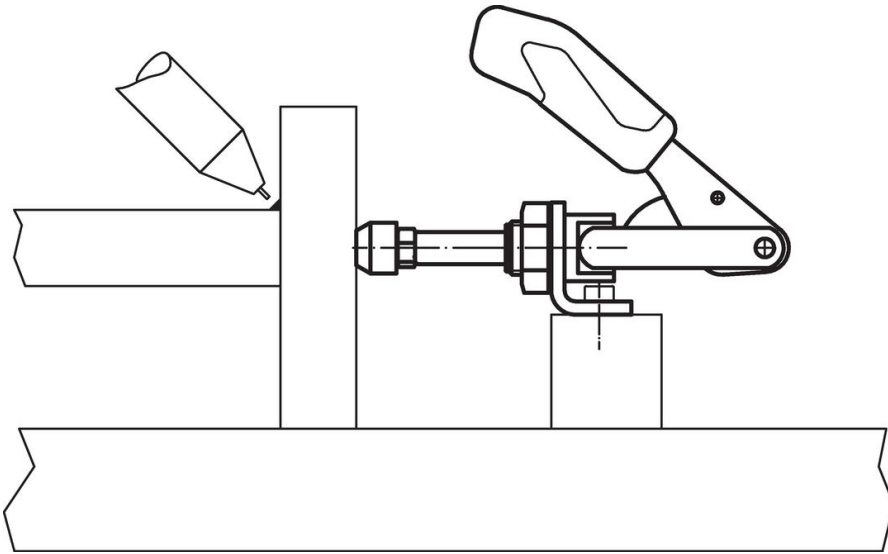

### Överensstämmelse

For detailed compliance information please select the desired article number.