

Excenterspännare • vridbar, storlek 60 EH 23310.



Produktbeskrivning

Universal mekanisk spännelement för snabbt och smidigt byte och fastspänning av arbetsstycket genom manuell svängbar spännkäke.

Spännare har följande fördelar:

- Snabb manuell fastspänning med hjälp av en gängad spindel eller excentrisk spak
- Enkel och snabb ändring av arbetsstycken genom att svänga bort spännhuvudet åt vänster eller höger
- Låg konstruktion, således lite utrymme för fastspänning
- Enkel anpassning även till extrema spännhöjder, med hjälp av höjdjusteringscylindrar

As the force applied by the operator is not known for the versions with levers, the clamping force is given in the tables as a guide value. The average value was determined by tests.

Material

- Sätthärdat stål, svartoxiderat och slipat

Montering

Excenterspännaren kan monteras på två olika sätt:

1. i ett T-spår, med en T-spårsmutter DIN 508 (EH 23010.)
2. direkt på underlaget eller i fixturen med en pinnskruv

Cylindern måste vila på hela ytan.

Spännhöjden h_1 får ej överskridas.

Mer information

Not

Detta är en utgående modell. Efterföljande modellen finns som version med spännskruv (art.nr 23310.0065 och 23310.0067).

Referens

Höjden kan ökas genom höjdjusteringscylinder EH 23310. och distansskivor EH 1107., EH 1108. och EH 1617. Höjden kan minskas genom att använda spännsatser.

Ytterligare produkter

- Höjdjusteringscylinder
- Distanser
- Nyckel
- Distanser

Ritning

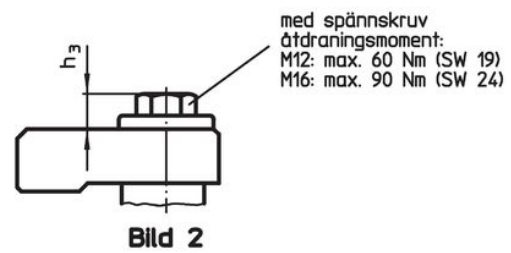
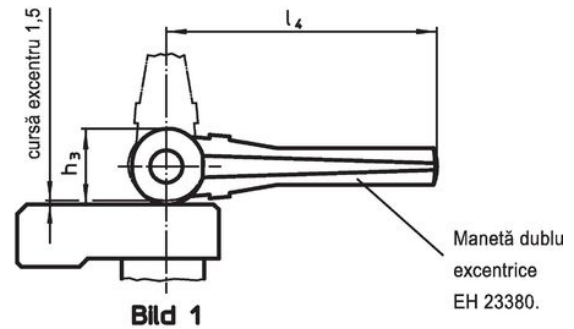
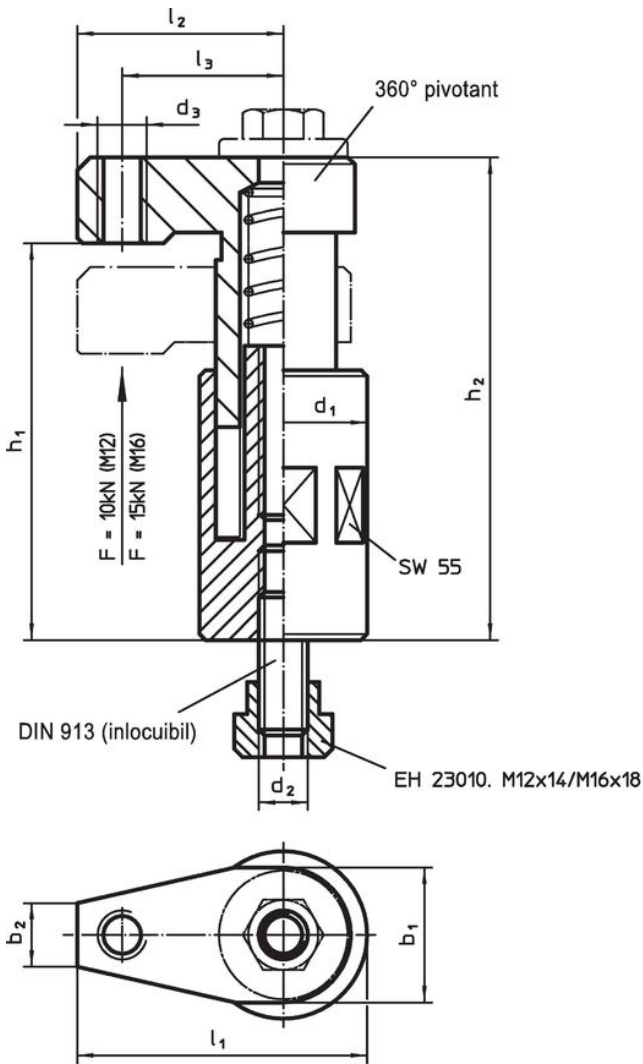

Orderinformation

Dimension												Slag	Spännkraft	Åtdragningsmoment max.	g	Art.nr.
d_1	d_2	b_1	b_2	d_3	h_1	h_2	h_3	l_1	l_2	l_3	l_4					
med dubbla excentriska spakar – Bild 1																
60	M12	44	17	M12	100 – 135	123 – 158	28	95	65	53	100	35	4 ¹⁾	–	3015	23310.0060
Med spännskruv – Bild 2																
60	M12	44	17	M12	100 – 135	123 – 158	13	95	65	53	–	35	10	60	2694	23310.0061
60	M16	53	24	M16	100 – 135	123 – 158	16	99	69	53	–	35	15	90	2939	23310.0063

¹⁾ Genom försök fastställt genomsnittligt värde.

Användningsexempel



Överensstämmelse

RoHS-kompatibel

Innehåller bly - överensstämmer enligt undantag 6a / 6b / 6c

Innehåller SVHC-ämnen >0,1 % w/w

Innehåller bly - SVHC-lista [REACH] per 27.06.2024.

Innehåller proposition 65-ämnen



Bly kan orsaka cancer och reproduktionsskador vid exponering
<https://www.P65Warnings.ca.gov/>

Fri från konfliktmineraler

Denna produkt innehåller inga ämnen betecknade som konfliktmineraler" såsom tantal, tenn, guld eller volfram från Demokratiska republiken Kongo eller angränsande länder."