

Positioneringsstift

EH 23111.



Produktbeskrivning

Positioneringsstiftet möjliggör snabb uppspänning, justering samt byte av arbetsstycken, plattor, fixtursystem mm.

Material

- Värmebehandlat stål, svartoxiderat
- Rostfritt stål 1.4542, utskiljningshärdad

Drift

Genom att spänna skruven centreras och låses positioneringsstiften med 4 kulor i lokaliseringsbussningen. Stiftets skruv kan spännas med ett löstagbart handtag (art. nr. 23111.0900/.0902) eller med en sexkantsnyckel.

Mer information

Tillbehör

Lämpliga bussningar finns tillgängliga.

Ytterligare produkter

- Vridhandtag, för positioneringsstift
- Bussning, för positioneringsstift
- Lokaliseringsbussningar, för positioneringsstift, för presspassning
- Lokaliseringsbussningar, för positioneringsstift, för skruvpassning

Ritning

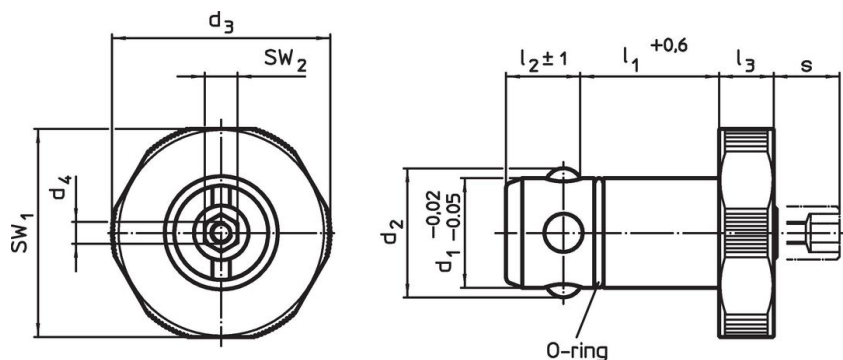

Orderinformation

d_1 -0,02 -0,05	l_1 +0,6	d_2	Dimension					För basplattor $\pm 0,05$	SW_1	SW_2	Hållkraft		Art.nr.
			d_3	d_4	l_2 ± 1	l_3	s max.						
[mm]													
Värmebehandlat stål													
16	25	18,7	32	M4	13,6	10	9	20	30	6	5	116	23111.0016
16	30	18,7	32	M4	13,6	10	9	25	30	6	5	125	23111.0018
20	25	23,6	40	M4	13,6	10	9	20	38	6	6	178	23111.0020
20	30	23,6	40	M4	13,6	10	9	25	38	6	6	191	23111.0022
25	25	29,0	45	M4	18,6	10	9	20	43	10	8	270	23111.0025
25	30	29,0	45	M4	18,6	10	9	25	43	10	8	287	23111.0027
30	25	34,6	55	M4	18,6	10	9	20	53	10	10	390	23111.0030
30	30	34,6	55	M4	18,6	10	9	25	53	10	10	416	23111.0032
rostfritt stål													
16	25	18,7	32	M4	13,6	10	9	20	30	6	5	116	23111.0116
16	30	18,7	32	M4	13,6	10	9	25	30	6	5	125	23111.0118
20	25	23,6	40	M4	13,6	10	9	20	38	6	6	178	23111.0120
20	30	23,6	40	M4	13,6	10	9	25	38	6	6	191	23111.0122

d ₁ -0,02 -0,05	l ₁ +0,6	Dimension						För basplattor ±0,05	SW ₁	SW ₂	Hållkraft		Art.nr.
		d ₂	d ₃	d ₄	l ₂ ±1	l ₃	s max.						
[mm]												[g]	
25	25	29,0	45	M4	18,6	10	9	20	43	10	8	270	23111.0125
25	30	29,0	45	M4	18,6	10	9	25	43	10	8	287	23111.0127
30	25	34,6	55	M4	18,6	10	9	20	53	10	10	390	23111.0130
30	30	34,6	55	M4	18,6	10	9	25	53	10	10	416	23111.0132

Användningsexempel

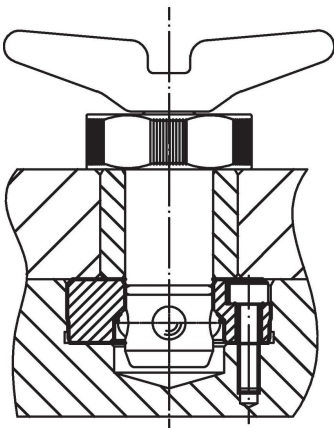
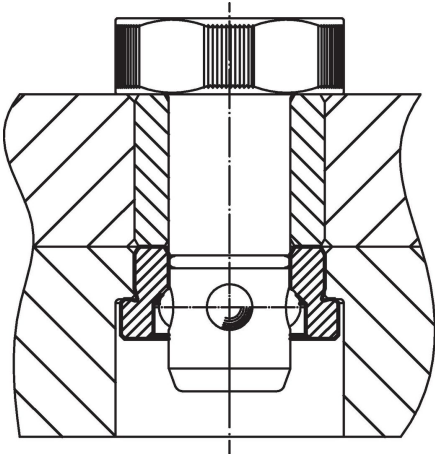
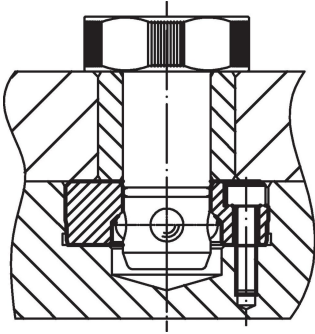

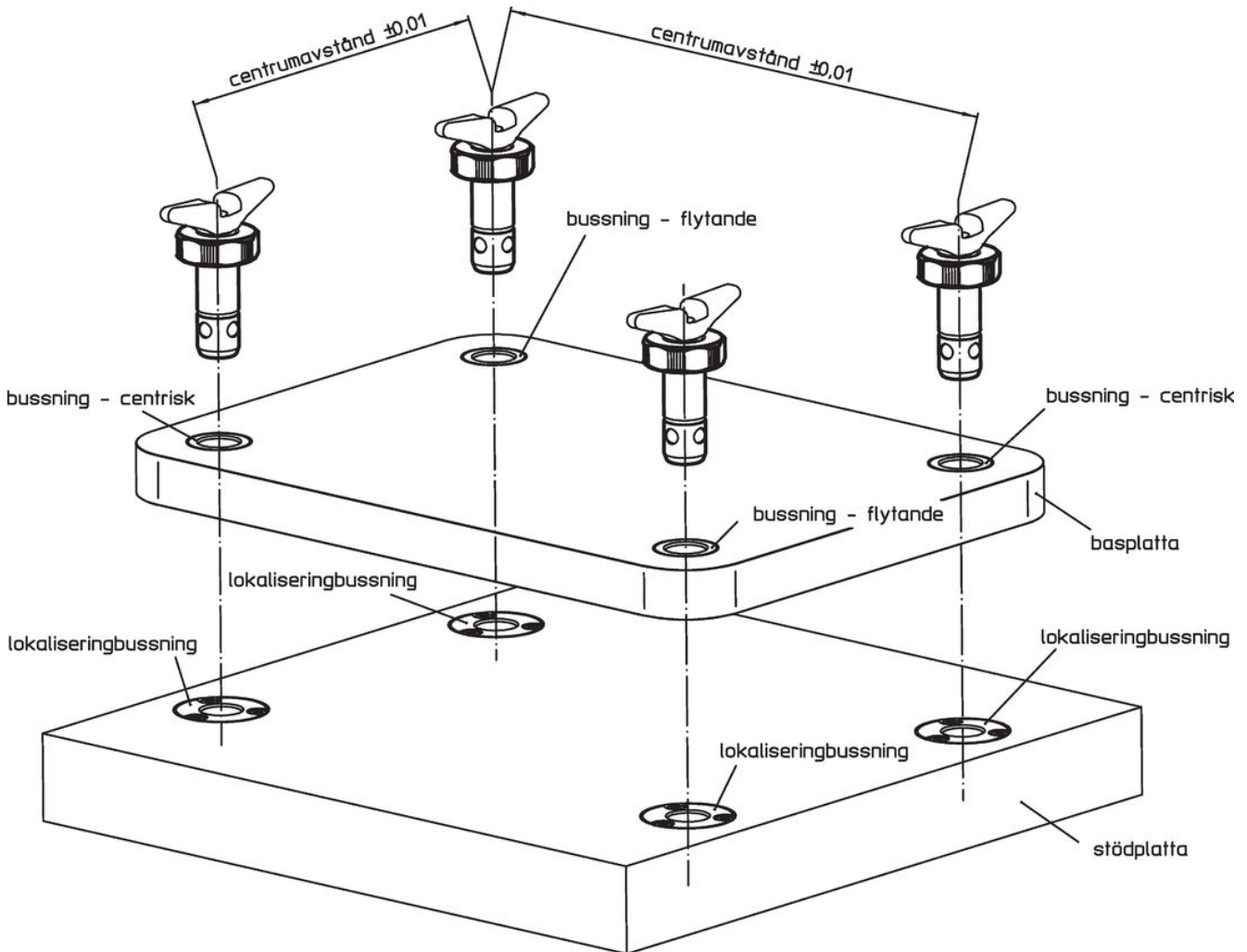
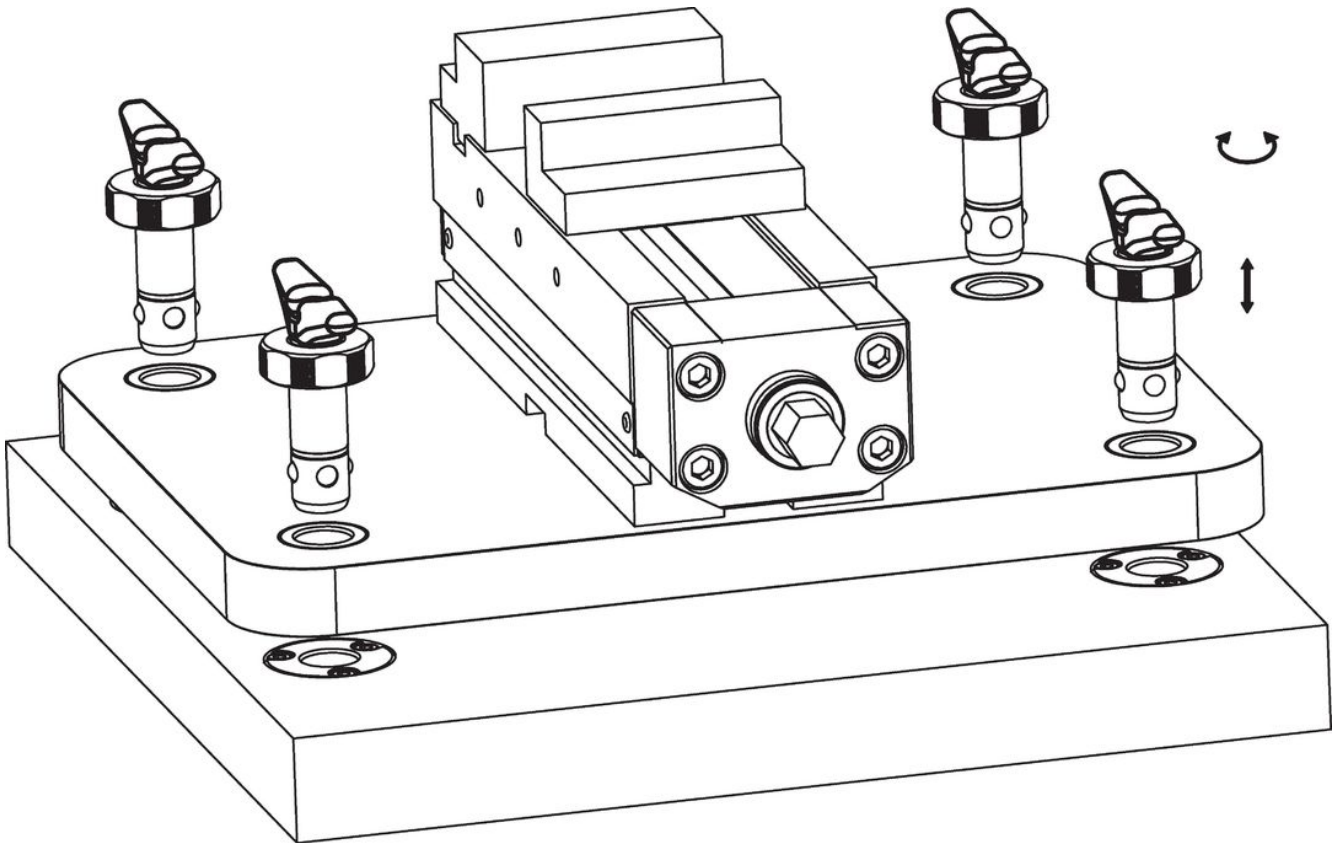

Överensstämmelse

For detailed compliance information please select the desired article number.