

Positioneringssensorer • pneumatisk

EH 22800.



Produktbeskrivning

Användes vid fixturbyggen som positioneringskontroll när man spänner upp förarbetade arbetsstycken.

Noggrannheten är 0,015-0,075 mm beroende på arbetsstyckets yta.

Kontroll av arbetsstyckets position görs med tryckluftsmätare och kan övervakas via övervakningsenheten.

Material

Positioneringstapp

- Verktogsstål, härdat, slipat

Tätning

- PVC

Skruv

- Stål, förzinkat genom galvanisering, kvalitet 4.8 (ISO 1207)

Säkringsnippel

- Mässing

Mer information

Not

Ytterligare information på begäran.

Ytterligare produkter

- Övervakningsenhet, till positioneringssensorer, pneumatiska

Ritning



Bild 1



Bild 2

Orderinformation

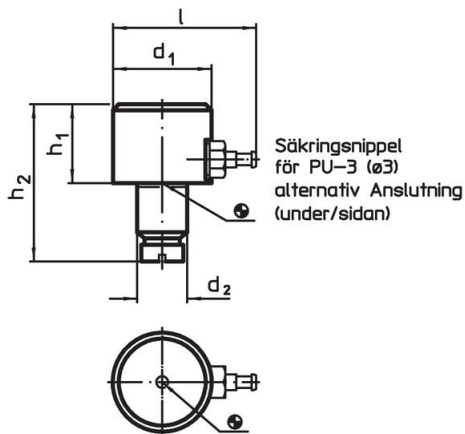
d ₁	h ₁ h ₉	d ₂ n6	Dimension			l	[g]	Art.nr.
			h ₂	h ₃	[mm]			
Botten / sidoanslutning – Bild 1								
16	13	8	27,0	–	28,0	24	22800.0010	
25	20	12	39,0	–	36,5	93	22800.0020	
botten anslutning – Bild 2								
16	5	8	28,5	15	–	12	22800.0100	

Användningsexempel

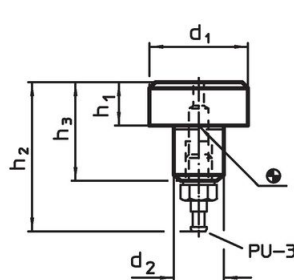
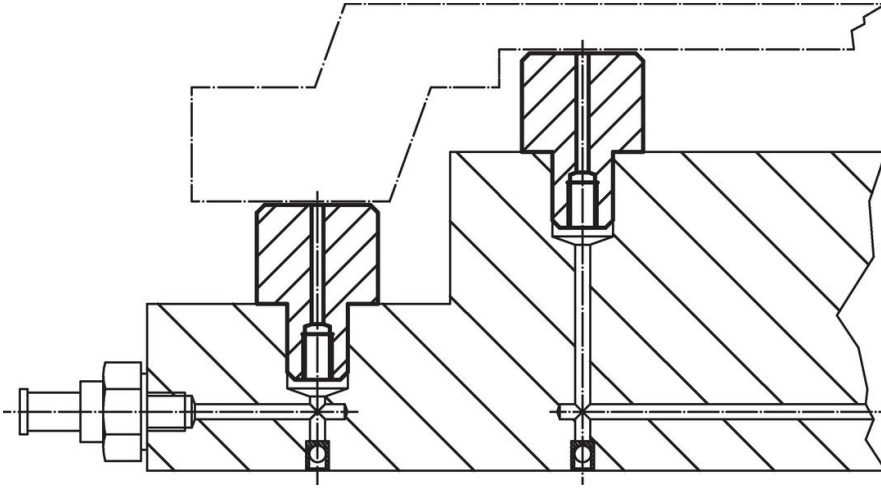

Överensstämmelse

For detailed compliance information please select the desired article number.