

## Spännhandtag EH 22260.



### Produktbeskrivning

Spännhandtaget har en rund avsmalnande yta och medger en snabb och säker fastspänning och frigörning med ett relativt stort justerbarhet och hög dragkraft. Tack vare den låga vinkeln på ytan är spännhandtaget självslåsande.

### Material

#### Kropp

- Stål, sätthärdat, svartoxiderat
- Rostfritt stål 1.4305, förnicklat

#### Skruv

- Stål, nitrerat
- Rostfritt stål 1.4021, värmebehandlat, nickelplaterat

#### Handtag

- Stål, slipat, svartoxiderat
- Rostfritt stål 1.4305, mattpolerat

#### Kulknopp

- Hårdplast PF 31, svart, DIN 319

### Montering

Fästes med bult M 10 (SW 6). Säkerställ ett åtdragningsmoment på max. 40 Nm.

### Drift

Bulten och brickan är justerbara. När skruven dras fast, kan den enkelt ändras till andra positioner. För Ref. No. 22260.0250 / .0251 och 22260.0450 / .0451 tandningen gör det möjligt att ändra spännarmen till lämplig position.

### Mer information

### Not

Vänstervriden modell kan levereras på begäran.

### Ritning



Bild 1



Bild 2

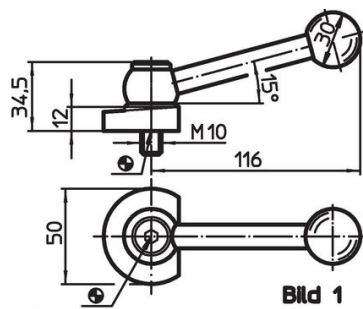

Bild 3



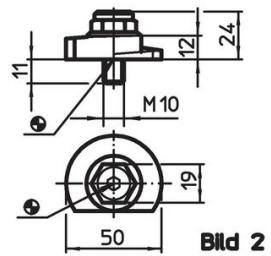

Bild 4

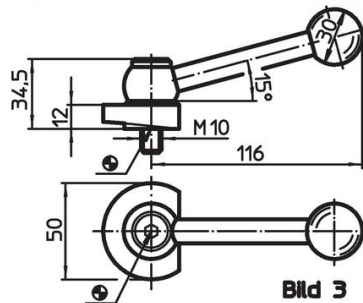

## Orderinformation

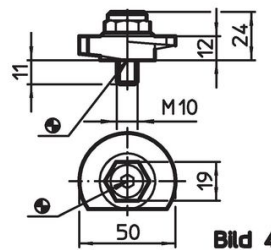
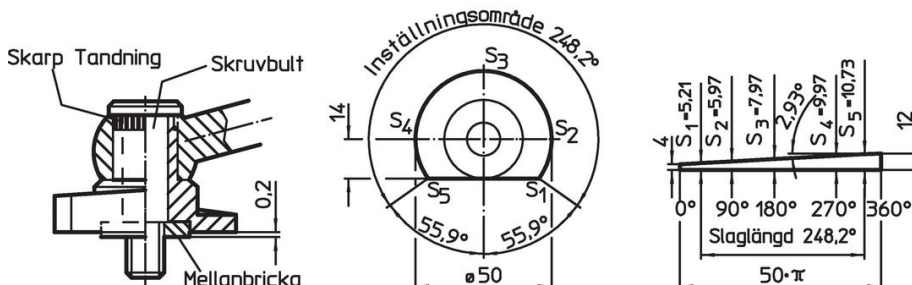
Åtdragningsmoment max. [Nm]	 [g]	Art.nr.
<b>Med justerbar spännarm, lutningen tvärs mot lagerytan – Bild 1, Stål</b>		
40	304	22260.0250
<b>Med justerbar spännarm, lutningen tvärs mot lagerytan – Bild 1, Rostfritt stål</b>		
40	304	22260.0251
<b>Med fästbult, lutningen tvärs mot lagerytan – Bild 2, Stål</b>		
40	154	22260.0350
<b>Med fästbult, lutningen tvärs mot lagerytan – Bild 2, Rostfritt stål</b>		
40	154	22260.0351
<b>Med justerbar spännarm, lutningen på lagerytan – Bild 3, Stål</b>		
40	312	22260.0450
<b>Med justerbar spännarm, lutningen på lagerytan – Bild 3, Rostfritt stål</b>		
40	312	22260.0451
<b>Med fästbult, lutningen med lagerytan – Bild 4, Stål</b>		
40	154	22260.0550
<b>Med fästbult, lutningen med lagerytan – Bild 4, Rostfritt stål</b>		
40	154	22260.0551

### Användningsexempel

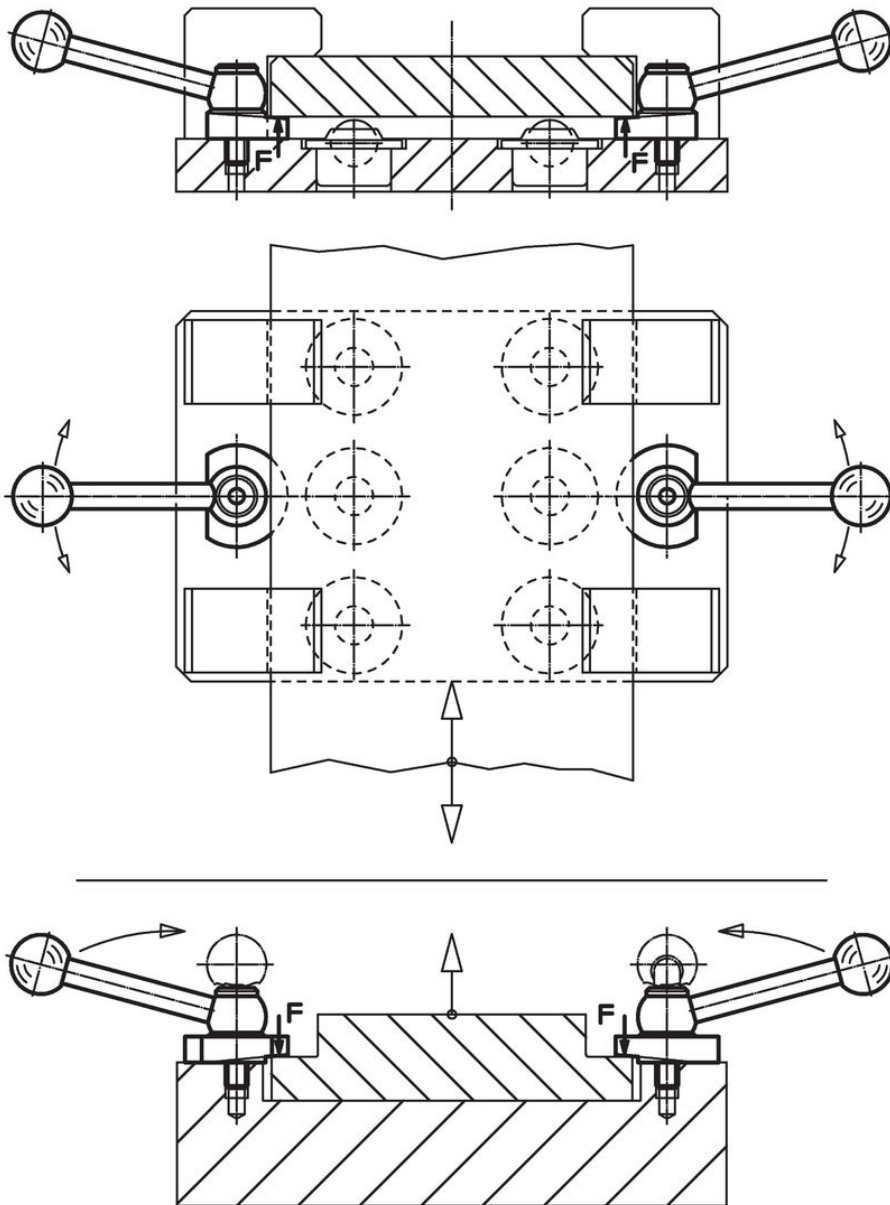

### Överensstämmelse

För detaljerad överensstämmelseinformation, välj önskat artikelnummer.