

Precisions Indexbultar • med cylindriskt stift

EH 22130.



Produktbeskrivning

Precisionsindexbultar tillsammans med bussningar är en perfekt kombination för snabb positionering och fixering.
Den höga toleransen av både indexbult och bussning, garanterar en hög repeterbarhet.

Material

Upplägg

- Sätthärdat stål, svartoxiderat och slipat

Bussning

- Sätthärdat stål, svartoxiderat och slipat

Kropp

- Sätthärdat stål, svartoxiderat och slipat

Kulknopp

- Thermoplast, grå/svart

Montering

För att uppnå en exakt inställning, måste kulknopp och indexbult limmas efter montering. Detaljerade monteringsanvisningar kan laddas ner som PDF-fil under "Dokument".

Drift

Vid låsning dras knoppen ut och vrids 90°.

Mer information

Not

Bushings must be ordered separately.

Ritning

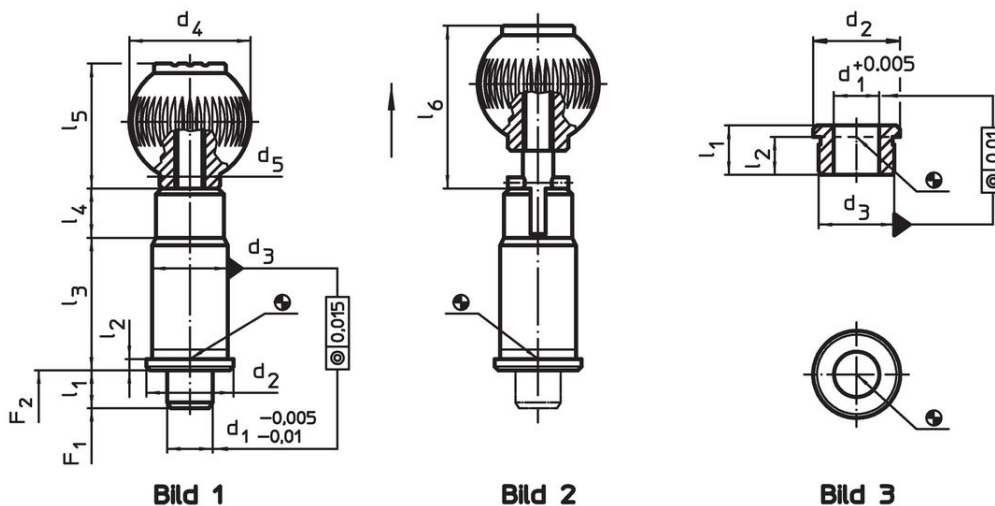

Orderinformation

d ₁	d ₂	d ₃	d ₄	d ₅	Dimension						Fj. tryck ¹⁾		[g]	Art.nr.		
					l ₁	l ₂	l ₃	l ₄	l ₅	l ₆	F ₁	F ₂				
-0,005 -0,01		n6			min.							~	~	[N]	[g]	
Utan låsning – Bild 1																
10	19	16	25	M 6	10	2,5	31	13	25,0	–	15	30	79	22130.0010		
12	23	20	32	M 8	10	3,0	35	13	33,0	–	15	35	138	22130.0012		
16	28	25	40	M10	10	3,0	42	13	41,5	–	20	50	226	22130.0016		
20	33	30	40	M10	10	3,0	50	13	41,5	–	36	63	350	22130.0020		
25	42	38	50	M10	10	3,0	60	13	51,0	–	20	73	649	22130.0025		
Med låsning – Bild 2																
10	19	16	25	M 6	10	2,5	31	13	25,0	36,5	15	30	79	22130.0060		
12	23	20	32	M 8	10	3,0	35	13	33,0	44,5	15	35	136	22130.0062		
16	28	25	40	M10	10	3,0	42	13	41,5	53,0	20	50	228	22130.0066		
20	33	30	40	M10	10	3,0	50	13	41,5	53,0	36	63	349	22130.0070		
25	42	38	50	M10	10	3,0	60	13	51,0	62,5	20	73	650	22130.0075		

¹⁾ Statistiskt medelvärde

Tillbehör

	d ₁ +0,005	d ₂	Dimension			[g]	Art.nr.
			d ₃ n6 [mm]	l ₁ min.	l ₂		
hylsa för precisionsindexbult, cylindrisk – Bild 3							
	10	19	16	11	8,5	11	22130.0090
	12	23	20	13	10,0	22	22130.0092
	16	28	25	17	14,0	40	22130.0093
	20	33	30	16	13,0	51	22130.0094
	25	42	38	19	16,0	99	22130.0096

Användningsexempel

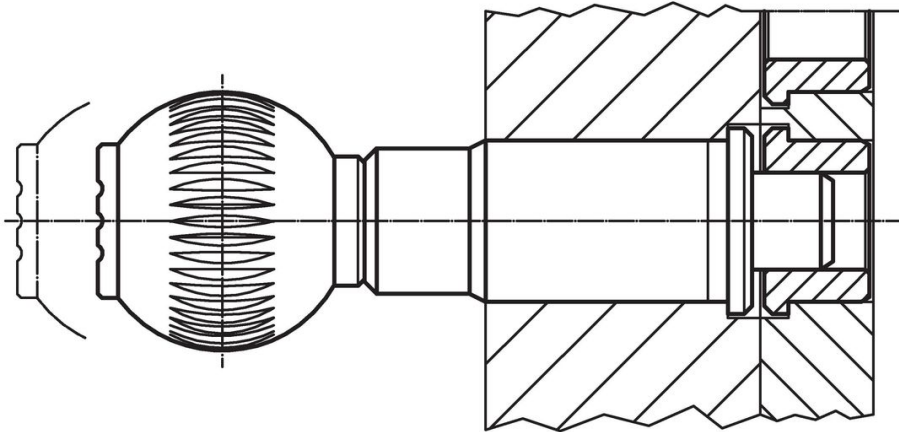

Överensstämmelse

För detaljerad överensstämmelseinformation, välj önskat artikelnummer.