

Indexbultar • med sexkantskrage, rostfritt stål EH 22120.



Produktbeskrivning

Indexbultar används för indexering av hål.

Material

Kropp

- Rostfritt stål 1.4305

Låspinne

- Rostfritt stål 1.4305, förnicklat

Grepp

- Rostfritt stål 1.4305

Montering

Gänglängden kan justeras genom distansringar för indexbultar (EH 22120.).

Mer information

Not

Knopp ej demonterbar
Låsmutter beställs separat.

Ytterligare produkter

- Hållare, för indexbultar, gjuten zink,
- Distansring, för indexbultar

Ritning

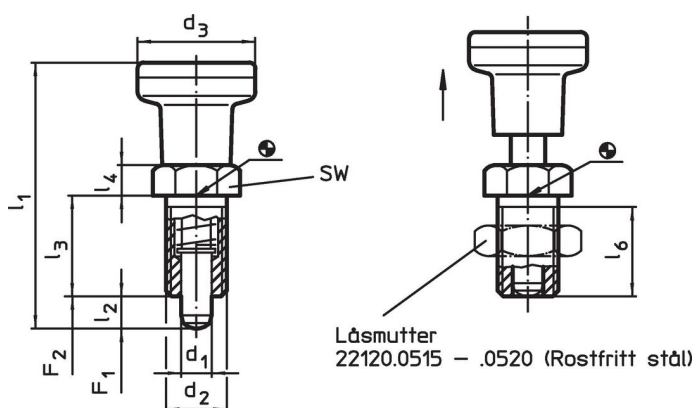

Orderinformation

d ₁ -0,02 -0,05	d ₂	d ₃	Dimension					SW [mm]	Fj. tryck ¹⁾		max. [°C]	[g]	Art.nr.
			l ₁ ~ [mm]	l ₂ min.	l ₃	l ₄	l ₆ min.		F ₁ ~ [N]	F ₂ ~			
Rostfritt stål													
5	M10 x 1	21	45,0	5	17	5	15	12	6,0	14	250	43	22120.0485
6	M12 x 1,5	25	54,5	6	20	6	17	14	6,5	19	250	65	22120.0486
8	M16 x 1,5	31	69,0	8	26	8	23	19	11,5	28	250	132	22120.0488
10	M20 x 1,5	31	80,0	10	33	10	30	22	23,0	54	250	179	22120.0490

¹⁾ Statistiskt medelvärde

Tillbehör

	Dimension		Nyckel storlek	[g]	Art.nr.
	d ₂ [mm]	[mm]			
Låsmutter ISO 8675 (DIN 439), Rostfritt stål					
	M10 x 1	16	5,2	22120.0515	
	M12 x 1,5	18	7,5	22120.0516	
	M16 x 1,5	24	15,0	22120.0518	
	M20 x 1,5	30	32,0	22120.0520	

Användningsexempel

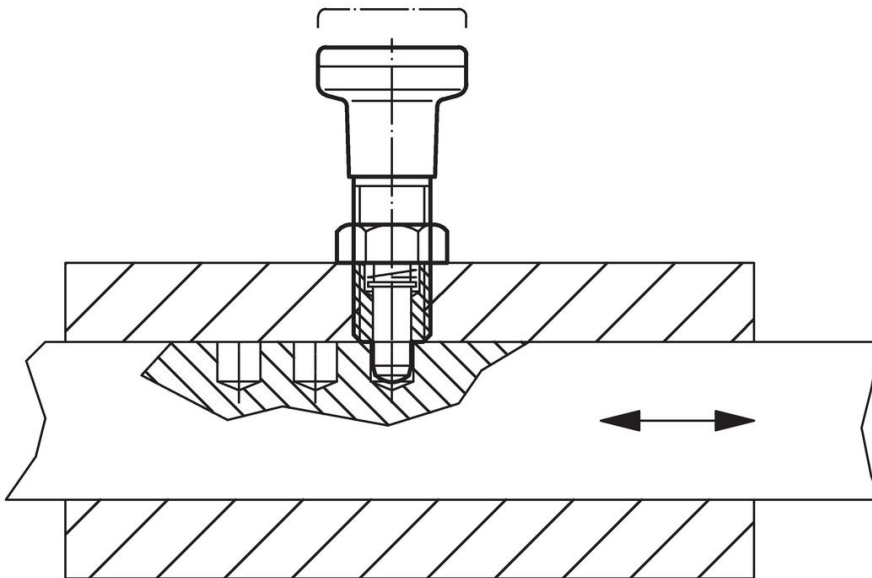

Överensstämmelse

För detaljerad överensstämmelseinformation, välj önskat artikelnummer.