

Hållare • för indexbultar, gjuten zink, EH 22110.



Produktbeskrivning

Monteringsstöd och utökad applikation för indexbultar. Kan även användas för att lokalisera styrbussningar och positioneringsbussningar EH 22110..

Material

Gängstift

- Stål, svärtat med mässingsdyna

Kropp

- Zink gjutet, plastbelagd, svart

Montering

Försänkningen (t / d_4) i gängan d_1 är ensidig.

Mer information

Ytterligare produkter

- Lokaliseringsbussningar , för indexbultar
- Positioneringsbussningar, för indexbultar

Ritning

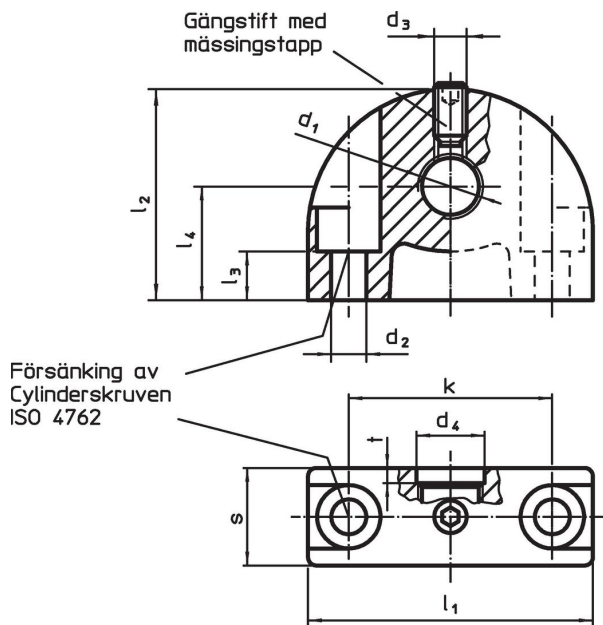

Orderinformation

Dimension												max. [°C]	[g]	Art.nr.
d_1	d_2	d_3	d_4	k	l_1	l_2	l_3	l_4	s	t	[mm]			
Fästhål vertikalt till index bult														
M 8 x 1	4,3	M4	8,2	25	35	26	11,5	14	12	2	100	39	22110.0408	
M 8	4,3	M4	8,2	25	35	26	6,0	14	12	2	100	40	22110.0508	
M10 x 1	4,3	M4	10,2	25	35	26	11,5	14	12	2	100	36	22110.0410	
M10	4,3	M4	10,2	25	35	26	6,0	14	12	2	100	38	22110.0510	
M12 x 1,5	4,3	M4	12,2	25	35	26	11,5	14	12	3	100	41	22110.0412	
M12	4,3	M4	12,2	25	35	26	6,0	14	12	3	100	36	22110.0512	
M16 x 1,5	5,3	M5	16,2	35	47	34	15,5	18	14	3	100	77	22110.0416	
M16	5,3	M5	16,2	35	47	34	10,0	18	14	3	100	78	22110.0516	
M20 x 1,5	5,3	M5	20,2	35	47	34	15,5	18	14	3	100	68	22110.0420	

Användningsexempel

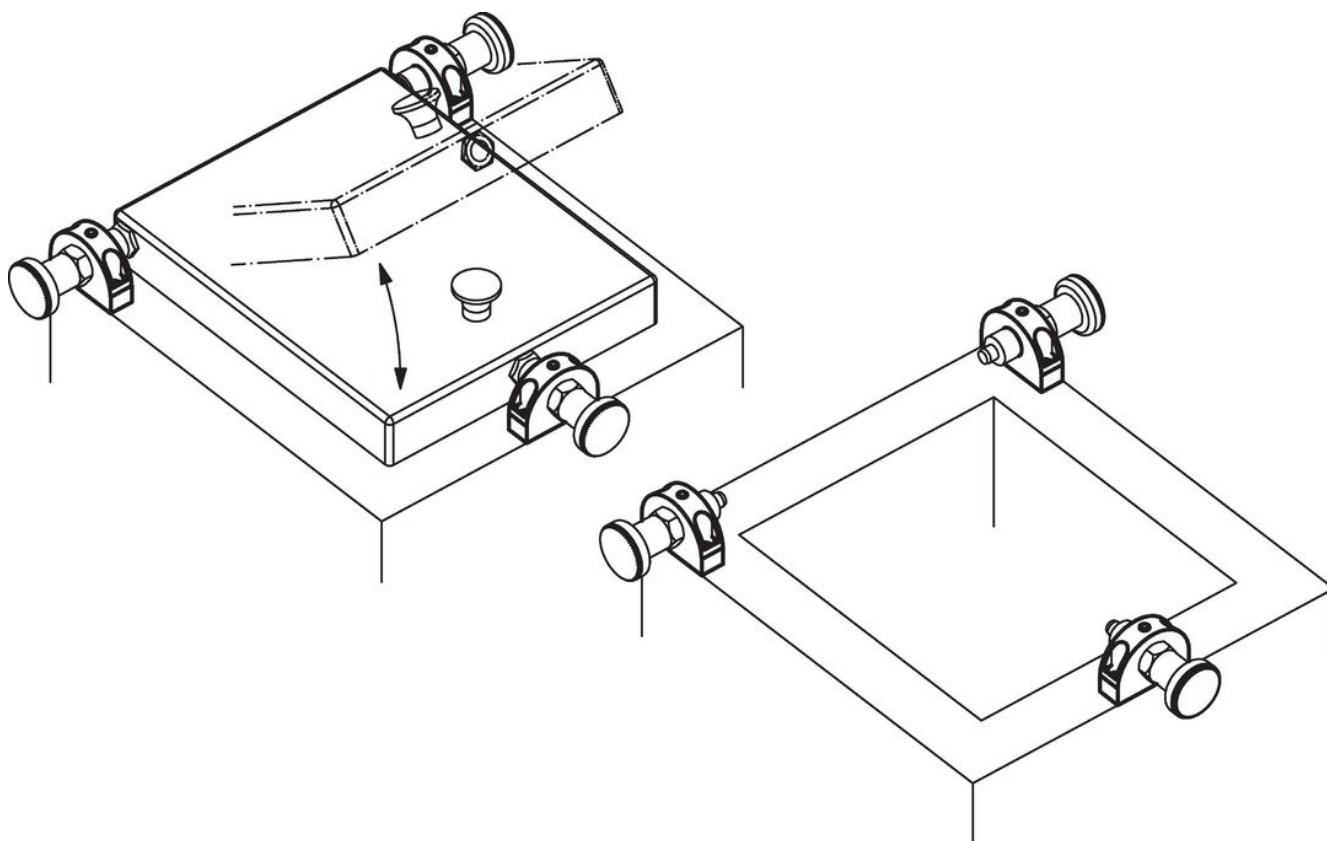

Överensstämmelse

För detaljerad överensstämmelseinformation, välj önskat artikelnummer.