

## Indexbultar kompakt • med sexkantskrage, med T-handtag

EH 22110.



## Produktbeskrivning

Indexbultar används för indexering av hål.  
Enkel hantering, t.ex. när man använder skyddshandskar, med större draghandtag.  
Modeller med / utan låsning har samma bygghöjd.  
Tack vare gängsläppningen kan indexbulten skruvas helt in.

## Material

## Kropp

- Stål, svartoxiderat
- Rostfritt stål 1.4305

## Låspinne

- Stål, härdat
- Rostfritt stål 1.4305, förnicklat

## Grepp

- Termoplast (PA 6), svart, matt

## Montering

Gänglängden kan justeras genom distansringar för indexbultar (EH 22120.).

## Mer information

## Not

Knopp ej demonterbar  
Låsmutter beställs separat.

## Ytterligare produkter

- Hållare, för indexbultar, gjuten zink,
- Lokaliseringsbussningar , för indexbultar
- Distansring, för indexbultar

## Ritning

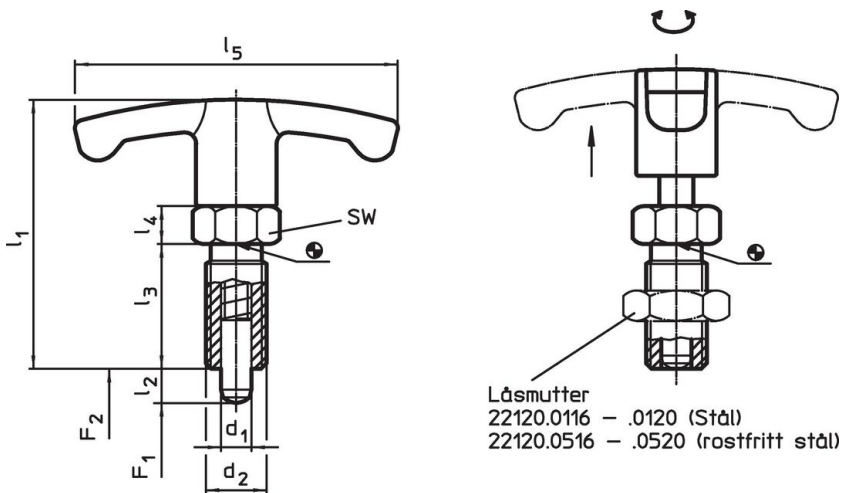

## Orderinformation



d <sub>1</sub> -0,02 -0,05	Dimension						SW [mm]	Fj. tryck <sup>1)</sup>		min.   max.		[g]	Art.nr.		
	l <sub>2</sub>	d <sub>2</sub>	l <sub>1</sub>	l <sub>3</sub>	l <sub>4</sub>	l <sub>5</sub>		F <sub>1</sub> ~	F <sub>2</sub> ~	[°C]					
[mm]													[N]	[°C]	[g]
<b>6</b>	<b>6</b>	M12 x 1,5	48	22	6	54	14	6,5	19	-30	80	31	<a href="#">22110.0820</a>		
<b>6</b>	<b>9</b>	M12 x 1,5	48	22	6	54	14	6,0	25	-30	80	31	<a href="#">22110.0822</a>		
<b>8</b>	<b>8</b>	M16 x 1,5	59	26	8	59	17	8,5	26	-30	80	64	<a href="#">22110.0824</a>		
<b>8</b>	<b>12</b>	M16 x 1,5	59	26	8	59	17	8,5	28	-30	80	65	<a href="#">22110.0826</a>		
<b>10</b>	<b>12</b>	M16 x 1,5	59	26	8	59	17	9,5	38	-30	80	66	<a href="#">22110.0828</a>		
<b>12</b>	<b>15</b>	M20 x 1,5	68	33	10	59	22	11,5	40	-30	80	121	<a href="#">22110.0830</a>		

<sup>1)</sup> Statistiskt medelvärde

Dimension							SW	Fj. tryck <sup>1)</sup>		min. max.		[g]	Art.nr.
d <sub>1</sub>	l <sub>2</sub>	d <sub>2</sub>	l <sub>1</sub>	l <sub>3</sub>	l <sub>4</sub>	l <sub>5</sub>		F <sub>1</sub>	F <sub>2</sub>	[°C]			
-0,02 -0,05							[mm]	[N]	[N]	[°C]		[g]	
<b>Rostfritt stål</b>													
6	6	M12 x 1,5	48	22	6	54	14	6,5	19	-30	80	31	22110.0920
6	9	M12 x 1,5	48	22	6	54	14	6,0	25	-30	80	31	22110.0922
8	8	M16 x 1,5	59	26	8	59	17	8,5	26	-30	80	64	22110.0924
8	12	M16 x 1,5	59	26	8	59	17	8,5	28	-30	80	65	22110.0926
10	12	M16 x 1,5	59	26	8	59	17	9,5	38	-30	80	66	22110.0928
12	15	M20 x 1,5	68	33	10	59	22	11,5	40	-30	80	121	22110.0930

<sup>1)</sup> Statistiskt medelvärde

### Tillbehör

	Dimension		Nyckel storlek	[g]	Art.nr.
	d <sub>2</sub>	[mm]			
<b>Låsmutter ISO 8675 (DIN 439), Stål</b>					
	M12 x 1,5		18	7,5	22120.0116
	M16 x 1,5		24	15,0	22120.0118
	M20 x 1,5		30	32,0	22120.0120
<b>Låsmutter ISO 8675 (DIN 439), Rostfritt stål</b>					
	M12 x 1,5		18	7,5	22120.0516
	M16 x 1,5		24	15,0	22120.0518
	M20 x 1,5		30	32,0	22120.0520

### Användningsexempel

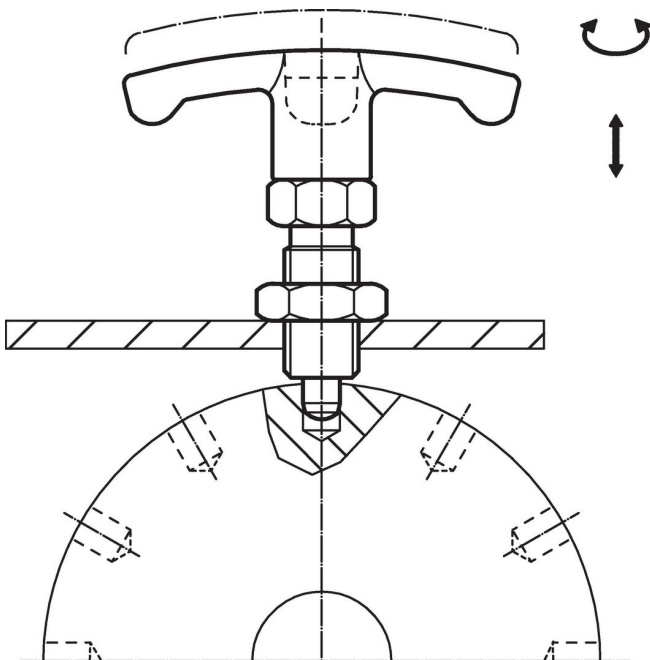

### Överensstämmelse

För detaljerad överensstämmelseinformation, välj önskat artikelnummer.