

## Backar för femsidig bearbetning

EH 1704.

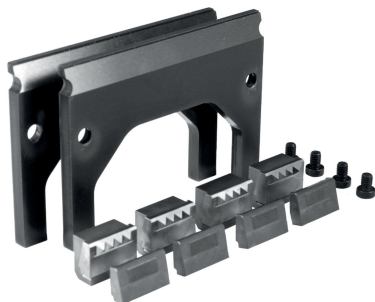

## Produktbeskrivning

- Nedåtriktade element som lämpar sig för att spänna och dra obearbetade spännytor ned på styrbanan eller på de medföljande 90-mm stödplattor
  - På detta sätt kan arbetsstycken spännas nästan exakt parallellt med styrbanan för bearbetning
  - Den direkta kontakten till stödplattorna reducerar till stor del vibrationer i arbetsstycket
- Set i praktiskt fodral bestående av:
- 4 x kiladapter för fem-sidig bearbetning back (art. nr. 1704.410)
  - 4 x kilelement, fyrpunkt (art.nr. 1703.340)
  - 4 x kilelement, Microgrip (art. nr. 1703.350)
  - 2 x införbara plattor ( $h_1=90$  mm) (art. nr. 1704.520)
  - 20 x cylindrisk maskinskruv M 6 x 8 (art. nr. 1704.600)

## Material

- Vid förfrågan

## Ritning

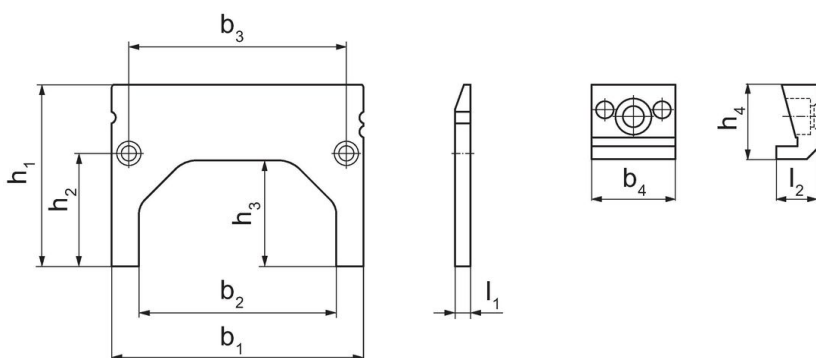

## Orderinformation

| Backbredd<br>[mm] | Dimension       |       |       |       |           |       |       |            |       |       | [g]  | Art.nr.  |
|-------------------|-----------------|-------|-------|-------|-----------|-------|-------|------------|-------|-------|------|----------|
|                   | införbar platta |       |       |       | Dimension |       |       | Kiladapter |       |       |      |          |
|                   | $b_1$           | $b_2$ | $b_3$ | $l_1$ | $h_1$     | $h_2$ | $h_3$ | $b_4$      | $l_2$ | $h_4$ |      |          |
| 125               | 125             | 98    | 108   | 7,6   | 90        | 56    | 53    | 24,15      | 11,8  | 21,45 | 1790 | 1704.300 |

## Överensstämmelse

## RoHS-kompatibel

Överensstämmer med direktiv 2011/65/EU och direktiv 2015/863

## Innehåller inte SVHC-ämnen

Inga SVHC-ämnen med mer än 0,1 % w/w - SVHC-lista [REACH] per 27.06.2024.

## Innehåller inte ämnen i proposition 65

Inga Proposition 65-ämnen inkluderade  
<https://www.P65Warnings.ca.gov/>

## Fri från konfliktmineraler

Denna produkt innehåller inga ämnen betecknade som konfliktmineraler" såsom tantal, tenn, guld eller volfram från Demokratiska republiken Kongo eller angränsande länder."