

Excenter Handtag · med invändig gänga

23390.0103



Produktbeskrivning

För snabb fastspänning och frångkoppling av arbetsstycken.
När du använder den justerbara design (bild 2) kan spakens position flyttas.

Material

Lager bricka

- Thermoplast POM, glasfiberförstärkt

Manöverspak

- Zinc die-cast, plastic coated, black, similar to RAL 9005

Gängad del

- Stål, förzinkat genom galvanisering

Innerdelar

- Stål, förzinkat genom galvanisering

Justerbar mutter

- Stål, förzinkat genom galvanisering

Ritning

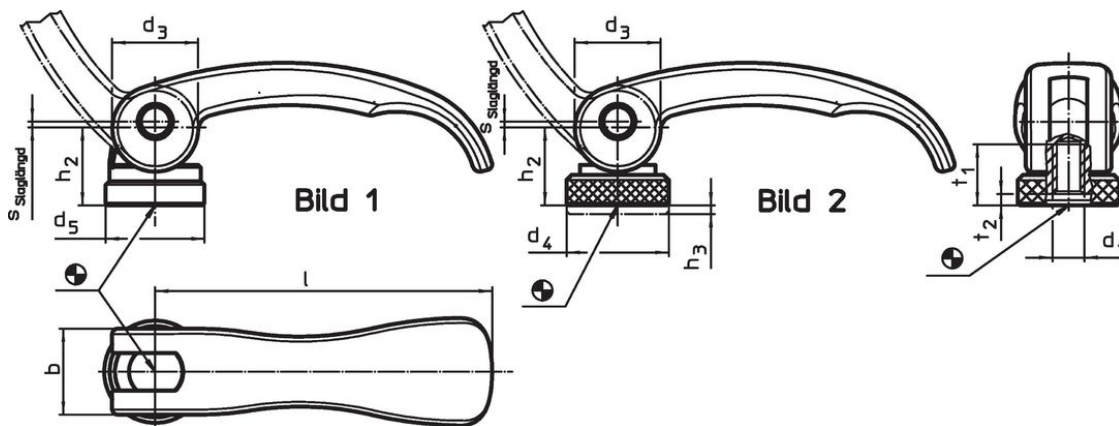

Orderinformation

| Dimension | | | | | | | | | | Slag s vid spakläge 90° | 🌡️ max. | 📦 [g] | Art.nr. |
|--|----------------|----------------|----------------|------------------------|---|----|----------------|---------------------------------------|--|-------------------------------|------------|----------|------------|
| l | d ₁ | d ₃ | d ₄ | h ₂ max. | Reglerings- område h ₃ min. | b | t ₁ | t ₂ min. I spännläge | | [mm] | [°C] | [g] | |
| [mm] | | | | | | | | | | [mm] | [°C] | [g] | |
| Med invändig gänga, justerbar – Bild 2, stål | | | | | | | | | | | | | |
| 63 | M5 | 16 | 19 | 16,4 | 1,5 | 16 | 13 | 3 | | 0,75 | 80 | 66 | 23390.0103 |

Användningsexempel

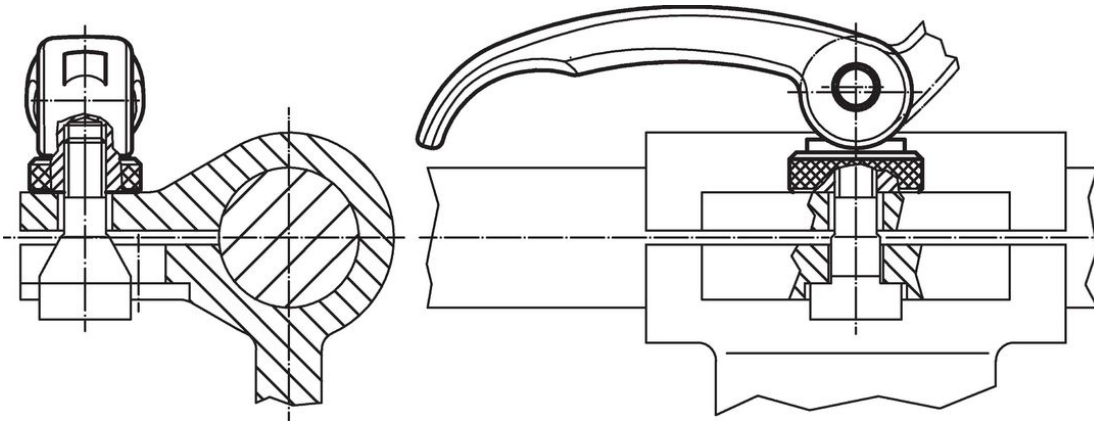

Överensstämmelse

RoHS-kompatibel

Innehåller bly - överensstämmer enligt undantag 6a / 6b / 6c

Innehåller SVHC-ämnen >0,1 % w/w

Innehåller bly - SVHC-lista [REACH] per 23.01.2024

Innehåller proposition 65-ämnen



Bly kan orsaka cancer och reproduktionsskador vid exponering
<https://www.P65Warnings.ca.gov/>

Fri från konfliktmineraler

Denna produkt innehåller inga ämnen betecknade som konfliktmineraler" såsom tantal, tenn, guld eller volfram från Demokratiska republiken Kongo eller angränsande länder."