

Excenter Handtag · med invändig gänga

23390.0102



Produktbeskrivning

För snabb fastspänning och fränkoppling av arbetsstycken.
När du använder den justerbara design (bild 2) kan spakens position flyttas.

Material

Lager bricka

- Thermoplast POM, glasfiberförstärkt

Manöverspak

- Zinc die-cast, plastic coated, black, similar to RAL 9005

Gängad del

- Stål, förzinkat genom galvanisering

Innerdelar

- Stål, förzinkat genom galvanisering

Justerbar mutter

- Stål, förzinkat genom galvanisering

Ritning

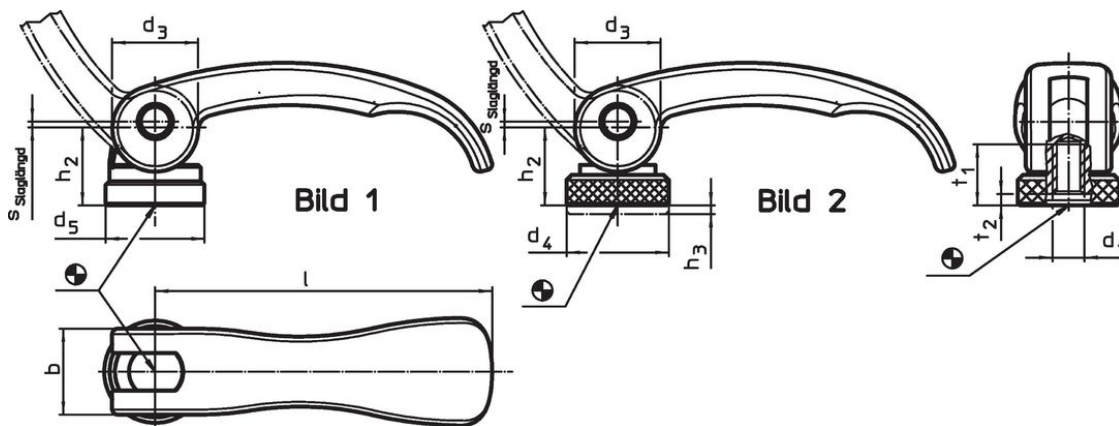

Orderinformation

Dimension										Slag s vid spakläge 90° [mm]	🌡️ max. [°C]	🏋️ [g]	Art.nr.
l	d ₁	d ₃	d ₄	h ₂ max.	Reglerings- område h ₃ min.	b	t ₁	t ₂ min. I spännläge					
[mm]										[mm]	[°C]	[g]	
Med invändig gänga, justerbar – Bild 2, stål													
82	M8	20	25	19,5	2,5	20	15	3,7	1	80	131	23390.0102	

Användningsexempel



Överensstämmelse

RoHS-kompatibel

Innehåller bly - överensstämmer enligt undantag 6a / 6b / 6c

Innehåller SVHC-ämnen >0,1 % w/w

Innehåller bly - SVHC-lista [REACH] per 27.06.2024.

Innehåller proposition 65-ämnen



Bly kan orsaka cancer och reproduktionsskador vid exponering
<https://www.P65Warnings.ca.gov/>

Fri från konfliktmineraler

Denna produkt innehåller inga ämnen betecknade som konfliktmineraler" såsom tantal, tenn, guld eller volfram från Demokratiska republiken Kongo eller angränsande länder."