

## Standard Spännkäkar • för flytande spännare M 12

23320.0050



### Produktbeskrivning

Spännkåkarna kan användas till flytande spännare 23320.0008, 23320.0010, 23320.0012 and 23320.0014.

### Material

- Sätthärdat stål, nitrerad, manganfosfaterat

### Montering

Vid användning av egentillverkade spännkäkar se till att fästa skruven (M 8-12.9, 43 Nm) på den undre käken 10 mm och den på den undre käken 9 mm djupt in i huset på spännaren.

### Ritning

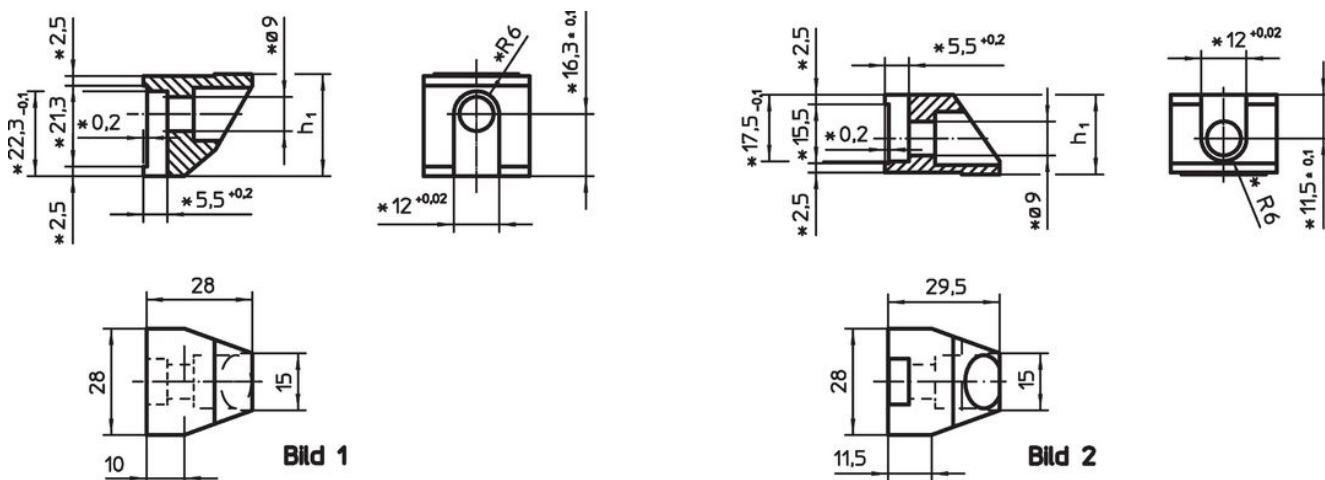

\* Dimensioner och materialval måste beaktas vid egen tillverkning av spännkäkar.

### Orderinformation

Dimension		Art.nr.
$h_1$		
-0,1		
[mm]	[g]	
<b>Nedre spännkäke standard – Bild 1</b>		
26,8	99	23320.0050

### Överensstämmelse

#### RoHS-kompatibel

Överensstämmer med direktiv 2011/65/EU och direktiv 2015/863

#### Innehåller inte SVHC-ämnena

Inga SVHC-ämnena med mer än 0,1 % w/w - SVHC-lista [REACH] per 27.06.2024.

#### Innehåller inte ämnena i proposition 65

Inga Proposition 65-ämnena inkluderade  
<https://www.P65Warnings.ca.gov/>

#### Fri från konfliktmineraler

Denna produkt innehåller inga ämnena betecknade som konfliktmineraler" såsom tantal, tenn, guld eller volfram från Demokratiska republiken Kongo eller angränsande länder."