

Lokaliseringsbussningar • för positioneringsstift, för presspassning

23111.0762



Produktbeskrivning

Dessa lokaliseringsbussningar för positioneringsstift är monterade i motpart.

Material

- Sätthärdat stål, sätthärdat, svartat

Montering

Denna bussning för positioneringsstift monteras i maskinbord eller basplatta med lätt tryck.

Ritning

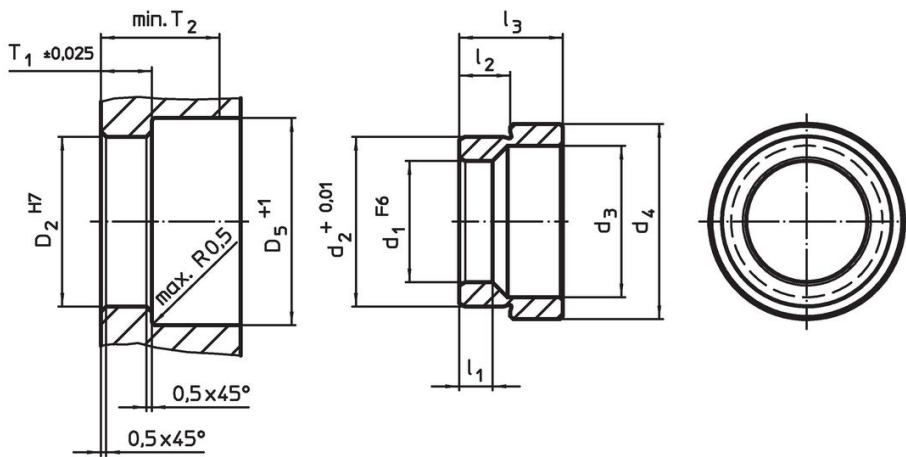

Orderinformation

Dimension			Lokaliserings hål				Art.nr.					
d ₁	d ₂	d ₃	d ₄	l ₁	l ₂	l ₃		D ₂	D ₅	T ₁	T ₂	[g]
F6	+0,01		[mm]				H7	+1	±0,02	min.		
Sätthärdat stål												
16	22,03	20	28,6	5,25	6,9	12,1	22	31	7,25	22	22	23111.0762

Användningsexempel

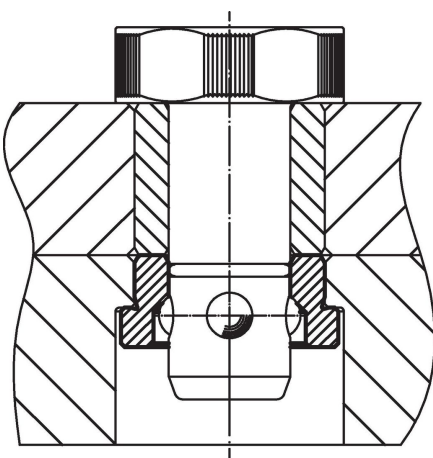

Överensstämmelse

RoHS-kompatibel

Överensstämmer med direktiv 2011/65/EU och direktiv 2015/863

Innehåller inte SVHC-ämnen

Inga SVHC-ämnen med mer än 0,1 % w/w - SVHC-lista [REACH] per 27.06.2024.

Innehåller inte ämnen i proposition 65

Inga Proposition 65-ämnen inkluderade
<https://www.P65Warnings.ca.gov/>

Fri från konfliktmineraler

Denna produkt innehåller inga ämnen betecknade som konfliktmineraler" såsom tantal, tenn, guld eller volfram från Demokratiska republiken Kongo eller angränsande länder."