

Positioneringstapp • räfflad eller spetsig

22680.0166



Produktbeskrivning

För arbetsstycken med grova ytor. Spetsigt utförande (bild 2) lämplig till gjutgods.

Material

Kropp

- Automatstål, härdad, svartoxiderat

Mer information

Ytterligare produkter

- Upplägg

Ritning





Bild 1

Bild 2

Bild 3

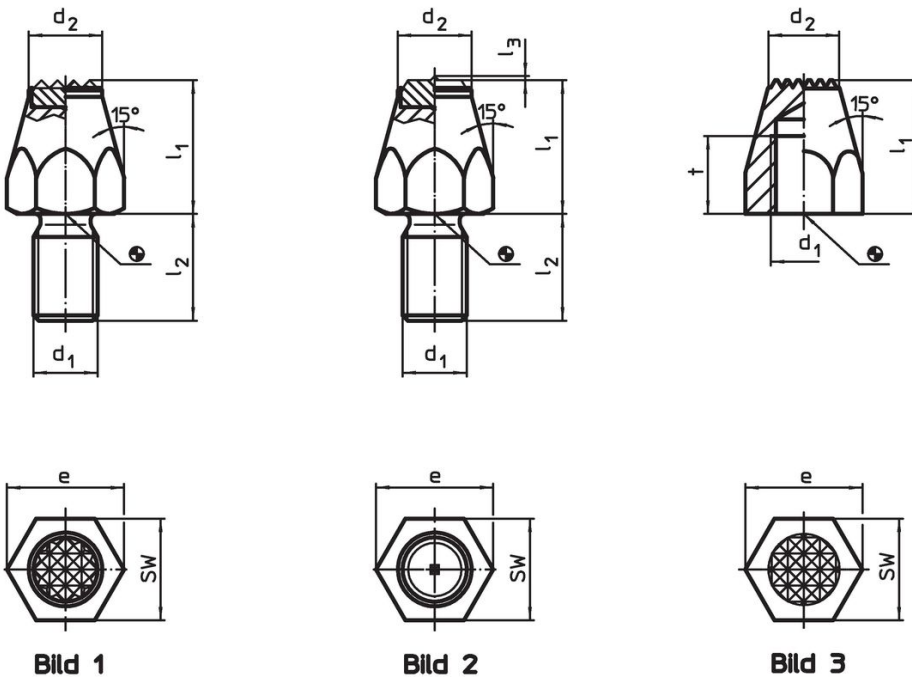
Orderinformation

l_1	d_1	Dimension t d_2 e [mm]			SW [mm]	Åtdragningsmoment max. [Nm]	 [g]	Art.nr.
30	M10	13	12,5	19,6	17	32	40	22680.0166

sätthärdad, räfflad, med invändig gänga – Bild 3

Användningsexempel

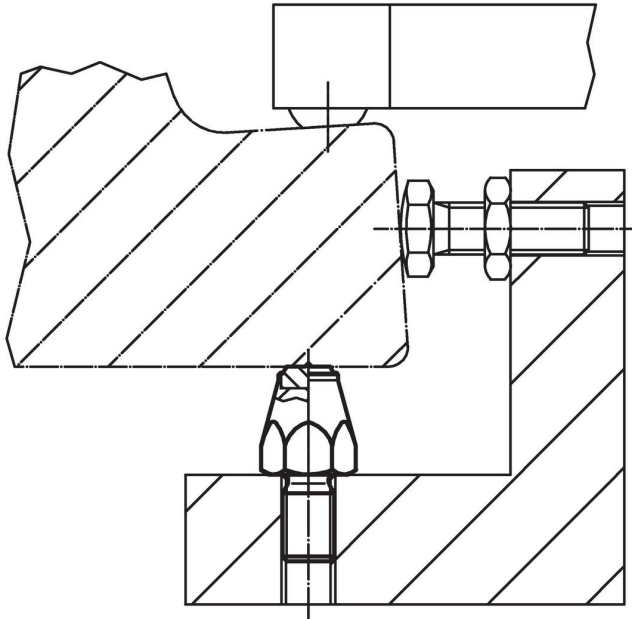

Överensstämmelse

RoHS-kompatibel

Innehåller bly - överensstämmer enligt undantag 6a / 6b / 6c

Innehåller SVHC-ämnen >0,1 % w/w

Innehåller bly - SVHC-lista [REACH] per 27.06.2024.

Innehåller proposition 65-ämnen



Bly kan orsaka cancer och reproduktionsskador vid exponering
<https://www.P65Warnings.ca.gov/>

Fri från konfliktmineraler

Denna produkt innehåller inga ämnen betecknade som konfliktmineraler" såsom tantal, tenn, guld eller volfram från Demokratiska republiken Kongo eller angränsande länder."