

Lokaliseringstapp • DIN 6321
22630.0027



Produktbeskrivning

Uppläggningsstapp används till att få jämna uppberäkningsytor. Lokalisering av arbetsstycken. Bättre toleranser. Som stopptapp. För utjämning av differens i arbetsstyckets mått. Kontaktytan på upplägget har inget centrum (bild 1)

Material

- Verktogsstål, härdat, slipat

Mer information

Ytterligare produkter

- Lokaliseringstapp, med borrarat hål, motsvarande DIN 6321
- Lokaliseringstapp, med kulinsats

Ritning

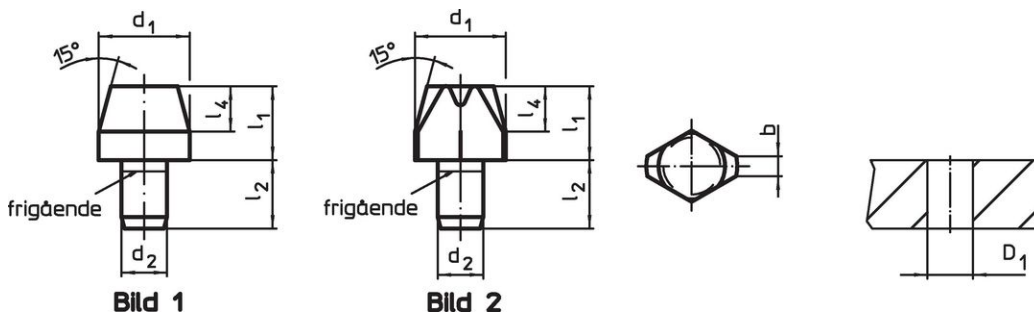

Orderinformation

Dimension					Lokaliserings hål	[g]	Art.nr.
d_1 g6	l_1	d_2 n6 [mm]	l_2	l_4	D_1 H7 [mm]		
Lokaliseringstapp, cylindrisk, DIN 6321, form B – Bild 1							
12	18	6	9	6	6	17	22630.0027

Användningsexempel



Överensstämmelse

RoHS-kompatibel

Överensstämmer med direktiv 2011/65/EU och direktiv 2015/863

Innehåller inte SVHC-ämnen

Inga SVHC-ämnen med mer än 0,1 % w/w - SVHC-lista [REACH] per 23.01.2024.

Innehåller inte ämnen i proposition 65

Inga Proposition 65-ämnen inkluderade
<https://www.P65Warnings.ca.gov/>

Fri från konfliktmineraler

Denna produkt innehåller inga ämnen betecknade som konfliktmineraler" såsom tantal, tenn, guld eller volfram från Demokratiska republiken Kongo eller angränsande länder."