

Uppläggningsselement • med kontaktyta i plast, pendlande

22600.0005



Produktbeskrivning

Kan användas som inskruvad fot eller tryckplatta.
Plastbeläggningen är skonsam och skyddar ytor av hög kvalitet. Dessutom är den vridbara dynan lämplig för icke-parallella ytor.

Material

Ledlager

- Rostfritt stål 1.4305

Mutter

- Rostfritt stål A2

Platta

- Plast (PEEK), blå

Mer information

Not

Specialutförande på begäran.



Ytterligare produkter

- Tryckplatta, plast
- Upplägg, med kontaktyta i plast

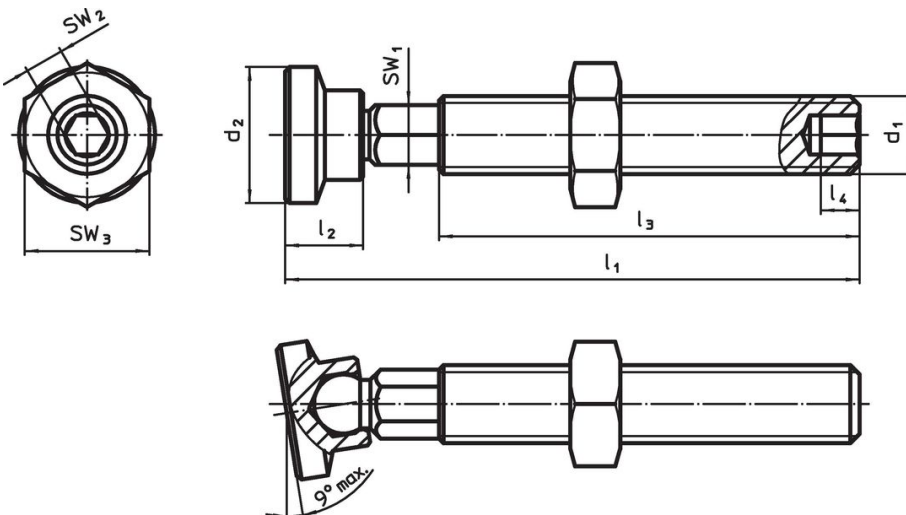
Ritning



Orderinformation

Dimension						SW ₁	SW ₂	SW ₃	min. 	max.		Art.nr.
d ₁	l ₁ ±1	d ₂	l ₂	l ₃	l ₄							
[mm]						[mm]	[mm]	[mm]	[°C]		[g]	
M5	37	8,5	5	27	2,5	4	2,5	8	-60	250	4,9	22600.0005

Överensstämmelse

RoHS-kompatibel

Överensstämmer med direktiv 2011/65/EU och direktiv 2015/863

Innehåller inte SVHC-ämnena

Inga SVHC-ämnena med mer än 0,1 % w/w - SVHC-lista [REACH] per 23.01.2024.

Innehåller inte ämnena i proposition 65

Inga Proposition 65-ämnena inkluderade

<https://www.P65Warnings.ca.gov/>

Fri från konfliktmineraler

Denna produkt innehåller inga ämnena betecknade som konfliktmineraler" såsom tantal, tenn, guld eller volfram från Demokratiska republiken Kongo eller angränsande länder."