

## Ledad stödplatta

22590.0410



### Produktbeskrivning

Tryckplatta att användas som fot eller tryckplatta. Inte parallellbärande, ytor upp till 15° kan kompenseras.

### Material

#### Ledlager med bult

- Värmebehandlat stål, svartoxiderat

#### Låsmutter

- Stål, svärtat, ISO 4032

#### Platta

- Värmebehandlat stål, svartoxiderat

### Mer information

#### Not

För versionerna d<sub>1</sub> = M10 och M12 låsmuttern är enligt DIN 934.

Ritning

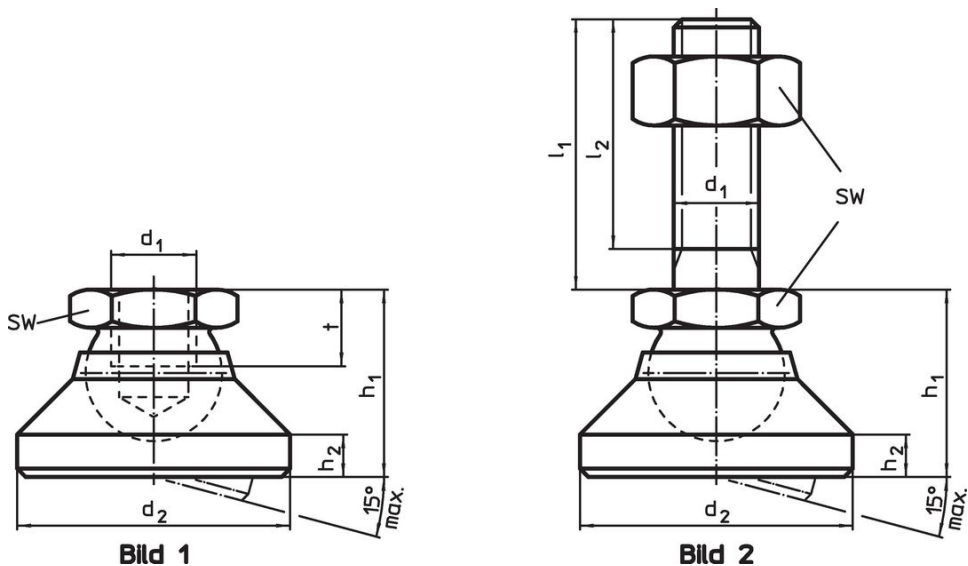

Orderinformation

Dimension						SW	Max. last kapacitet med statisk last max.	max.		Art.nr.
d <sub>1</sub>	l <sub>1</sub>	d <sub>2</sub>	l <sub>2</sub>	h <sub>1</sub>	h <sub>2</sub>	[mm]	[kN]	[°C]	[g]	
Platta och ledlager med bult – Bild 2, Värmebehandlat stål										
M6	60	20	57	14	2,5	10	10	250	29	22590.0410

Användningsexempel

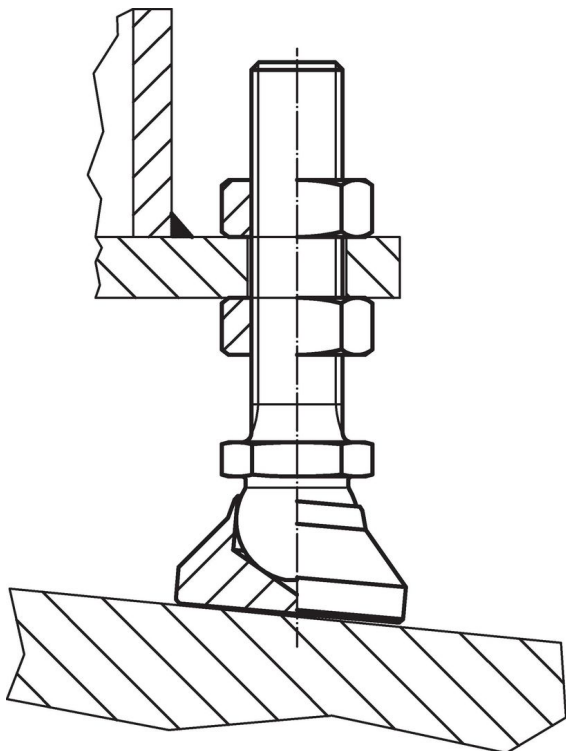

## Överensstämmelse

### RoHS-kompatibel

Överensstämmer med direktiv 2011/65/EU och direktiv 2015/863

### Innehåller inte SVHC-ämnen

Inga SVHC-ämnen med mer än 0,1 % w/w - SVHC-lista [REACH] per 23.01.2024.

### Innehåller inte ämnen i proposition 65

Inga Proposition 65-ämnen inkluderade

<https://www.P65Warnings.ca.gov/>

### Fri från konfliktmineraler

Denna produkt innehåller inga ämnen betecknade som konfliktmineraler" såsom tantal, tenn, guld eller volfram från Demokratiska republiken Kongo eller angränsande länder."