

## Precisions Indexbultar • med koniskt stift

22130.0162



### Produktbeskrivning

Precisionsindexbultar tillsammans med bussningar är en perfekt kombination för snabb positionering och fixering. Den höga toleransen av både indexbult och bussning, garanterar en hög repeterbarhet.

### Material

#### Upplägg

- Sätthärdat stål, svartoxiderat och slipat

#### Bussning

- Sätthärdat stål, svartoxiderat och slipat

#### Kropp

- Sätthärdat stål, svartoxiderat och slipat

#### Kulknopp

- Thermoplast, grå/svart

### Montering

För att uppnå en exakt inställning, måste kulknopp och indexbult limmas efter montering. Detaljerade monteringsanvisningar kan laddas ner som PDF-fil under "Dokument".

### Drift

Vid låsning dras knoppen ut och vrids 90°.

### Mer information

### Not

Bushings must be ordered separately.

### Ritning



Bild 1



Bild 2



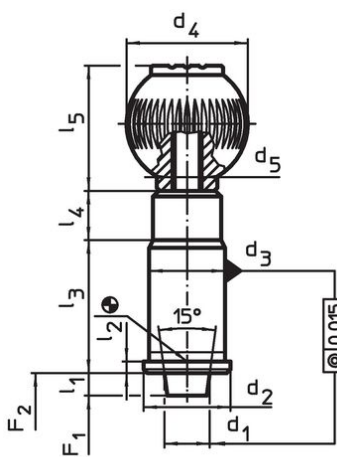

Bild 3

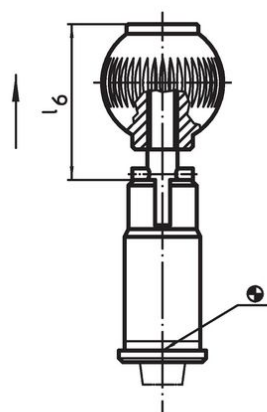
## Orderinformation

Nominell diameter [mm]	d <sub>1</sub>	d <sub>2</sub>	d <sub>3</sub> n6	d <sub>4</sub>	d <sub>5</sub>	Dimension						Fj. tryck <sup>1)</sup>		[g]	Art.nr.
						l <sub>1</sub> min.	l <sub>2</sub>	l <sub>3</sub>	l <sub>4</sub>	l <sub>5</sub>	l <sub>6</sub>	F <sub>1</sub> ~	F <sub>2</sub> ~		
<b>Med låsning – Bild 2</b>															
12	12	23	20	32	M8	6	3	35	13	33	40,5	22	35	135	22130.0162

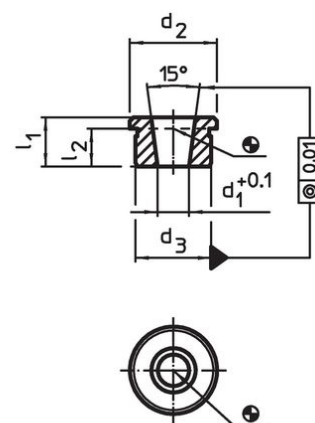
<sup>1)</sup> Statistiskt medelvärde

## Tillbehör

Nominell diameter [mm]	d <sub>1</sub> +0,1	d <sub>2</sub>	d <sub>3</sub> n6	l <sub>1</sub> min.	l <sub>2</sub>	[g]	Art.nr.	
								Dimension [mm]
<b>Hylsa för precisionsindexbult, konisk – Bild 3</b>								
	12	8,28	23	20	13	10,0	25	22130.0192

## Användningsexempel

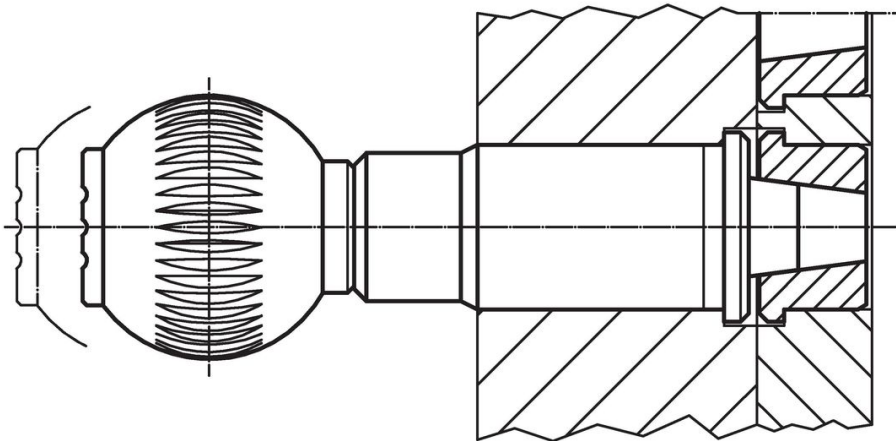

## Överensstämmelse

### RoHS-kompatibel

Innehåller bly - överensstämmer enligt undantag 6a / 6b / 6c

### Innehåller SVHC-ämnen >0,1 % w/w

Innehåller bly - SVHC-lista [REACH] per 27.06.2024.

### Innehåller proposition 65-ämnen



Bly kan orsaka cancer och reproduktionsskador vid exponering  
<https://www.P65Warnings.ca.gov/>

### Fri från konfliktmineraler

Denna produkt innehåller inga ämnen betecknade som konfliktmineraler" såsom tantal, tenn, guld eller volfram från Demokratiska republiken Kongo eller angränsande länder."