

Indexbultar • with mounting flange, horizontal, stainless steel

22110.2306



Produktbeskrivning

Indexbultar används för indexering av hål.

Material

Huset

- Stainless steel 1.4308, precision casting, bright, matt blasted

Låspinne

- Rostfritt stål 1.4305

Dragring

- Rostfritt stål 1.4310

Montering

Montering med hjälp av bricka ISO 7092.

Drift

Vid användandet av läsbar modell, knappen dras ut, vrid den 90° och säkra med spåret (när låspinne inte får skjuta ut).

Mer information

Not

Knopp ej demonterbar

Ritning

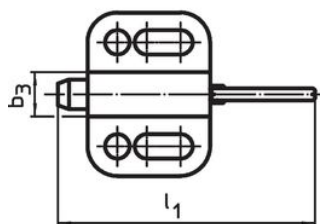
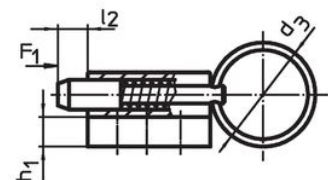
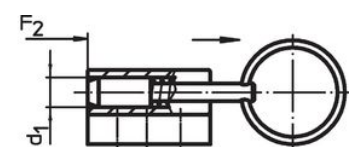

utan låsning

Bild 1

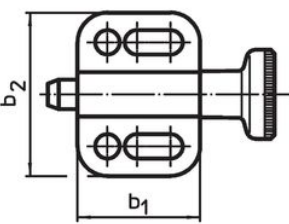
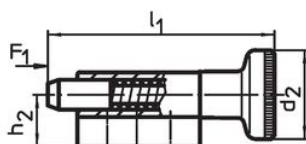
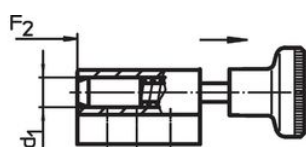

utan låsning

Bild 2

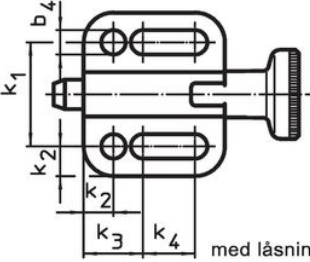
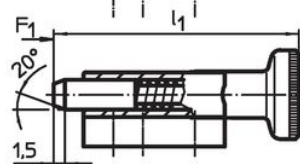
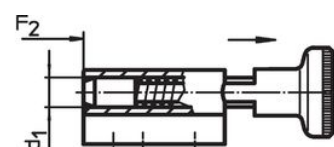

med låsning

Bild 3

Orderinformation

Dimension														Fj. tryck ¹⁾		🌡️	📦	Art.nr.
d ₁	d ₃	b ₁	b ₂	b ₃	b ₄	h ₁	h ₂	k ₁	k ₂	k ₃	k ₄	l ₁	l ₂	F ₁	F ₂	max.	[g]	
[mm]														~	~	[°C]		
6	24	27,5	32	10	5,4	5	10,5	21	5,5	12	10	57,5	6	5	21	100	42	22110.2306

Med dragring, ingen låsning – Bild 1

¹⁾ Statistiskt medelvärde

Överensstämmelse

RoHS-kompatibel

Överensstämmer med direktiv 2011/65/EU och direktiv 2015/863

Innehåller inte SVHC-ämnen

Inga SVHC-ämnen med mer än 0,1 % w/w - SVHC-lista [REACH] per 27.06.2024.

Innehåller inte ämnen i proposition 65

Inga Proposition 65-ämnen inkluderade
<https://www.P65Warnings.ca.gov/>

Fri från konfliktmineraler