

## Fixturkub • förbearbetad

1908.410



### Produktbeskrivning

#### Material

- Gjutgods GG

#### Mer information

#### Not

Specialutförande på begäran.

#### Ytterligare produkter

- Gängade lyftöglor, självlåsande

### Ritning

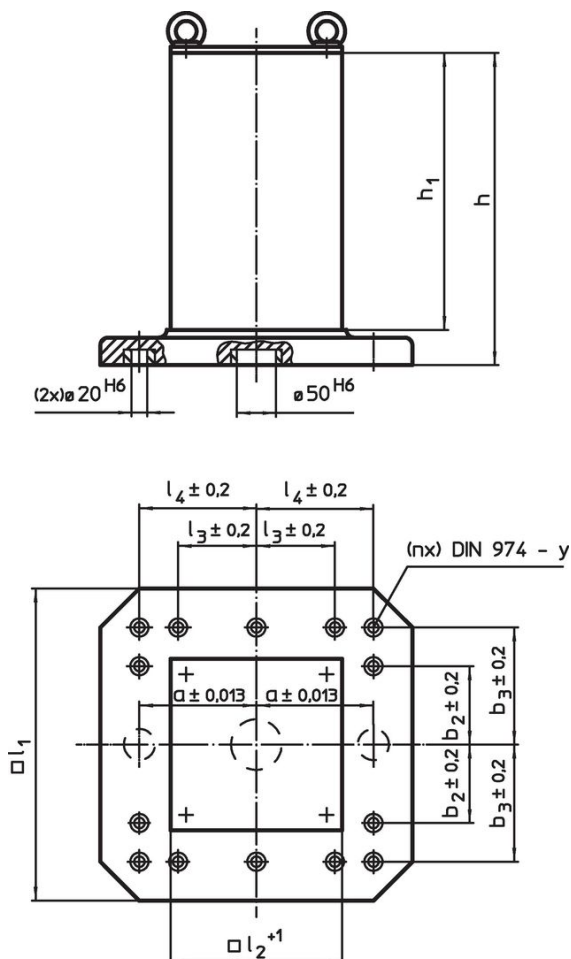

### Orderinformation

l <sub>1</sub>	l <sub>2</sub> +1	h <sub>1</sub>	Dimension				y	För bultar	Antal fästhål n	[kg]	Art.nr.
			h	a ±0,013	b <sub>3</sub> ±0,2	l <sub>4</sub> ±0,2					
500	331	510	565	200	200	200	12	M12	6	209	1908.410

## Användningsexempel

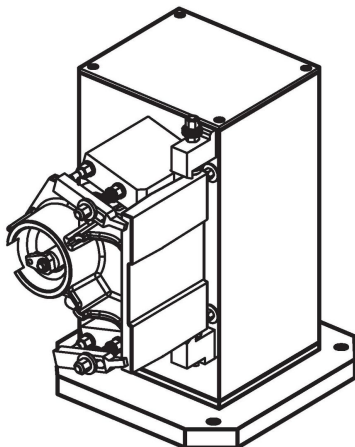

## Överensstämmelse

### RoHS-kompatibel

Innehåller bly - överensstämmer enligt undantag 6a / 6b / 6c

### Innehåller SVHC-ämnen >0,1 % w/w

Innehåller bly - SVHC-lista [REACH] per 27.06.2024.

### Innehåller proposition 65-ämnen



Bly kan orsaka cancer och reproduktionsskador vid exponering  
<https://www.P65Warnings.ca.gov/>

### Fri från konfliktmineraler

Denna produkt innehåller inga ämnen betecknade som konfliktmineraler" såsom tantal, tenn, guld eller volfram från Demokratiska republiken Kongo eller angränsande länder."